

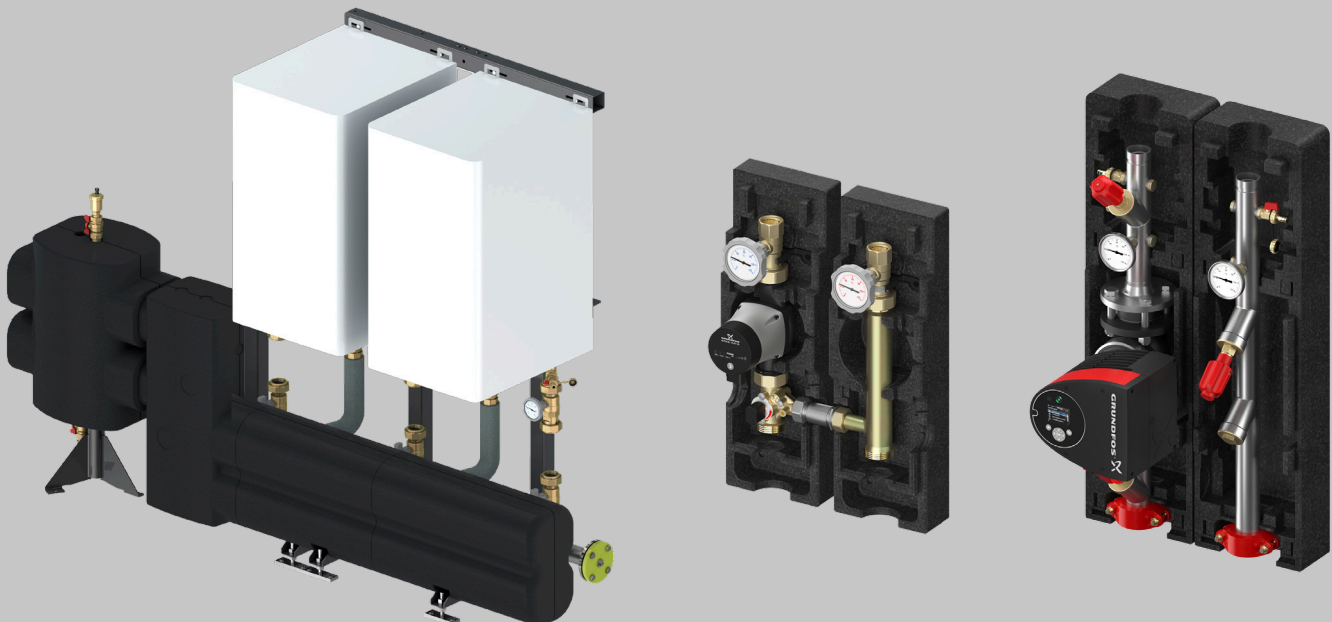

- Komplettsystem bis 2.300 kW
- Hohe Modularität und Schnellverbindungstechnik



## Ihr Partner für energieeffiziente Systemlösungen

Seit mehr als 60 Jahren sind Flamco, Meibes und Simplex international etablierte Marken zur Entwicklung und Bereitstellung von hydraulischen System für Heizung, Kühlung und Trinkwasser. Damit haben wir eines erkannt: Der Zusammenschluss der Unternehmen und des gemeinsamen Fachwissens schafft spürbare Mehrwerte für unsere Kunden. Neben dem wesentlich breiteren Produktportfolio bieten wir in jeder Phase eines Projektes effiziente Lösungen und Dienstleistungen von der Wärmequelle bis zur Wärmeabgabe. So wird aus jeder Planung ein Zusammenspiel aus Wirtschaftlichkeit, Energieeffizienz und abgestimmten Logistikketten.

## Wir sind Ihr Partner für den gesamten Prozess

Mit unseren Produkten bieten wir ein komplettes System von der Wärmequelle bis zur Wärmeabgabe an. Dadurch ergibt sich für unsere Kunden eine kompetente Beratung während der gesamten Projektphase sowie perfekt aufeinander abgestimmte Lösungskomponenten. Wir begleiten Sie an jedem Schritt des Lebenszyklus eines Projektes. Vom Anfang bis zum Ende. Während der Planungsphase liefern wir die notwendigen Produktdaten, von BIM-Modellen über Berechnungen bis hin zu Zeichnungen. Wir liefern vormontierte Produkte direkt auf die Baustelle, um Ihnen die Arbeit zu erleichtern. **Wir sind an Ihrer Seite - die ganze Zeit.**

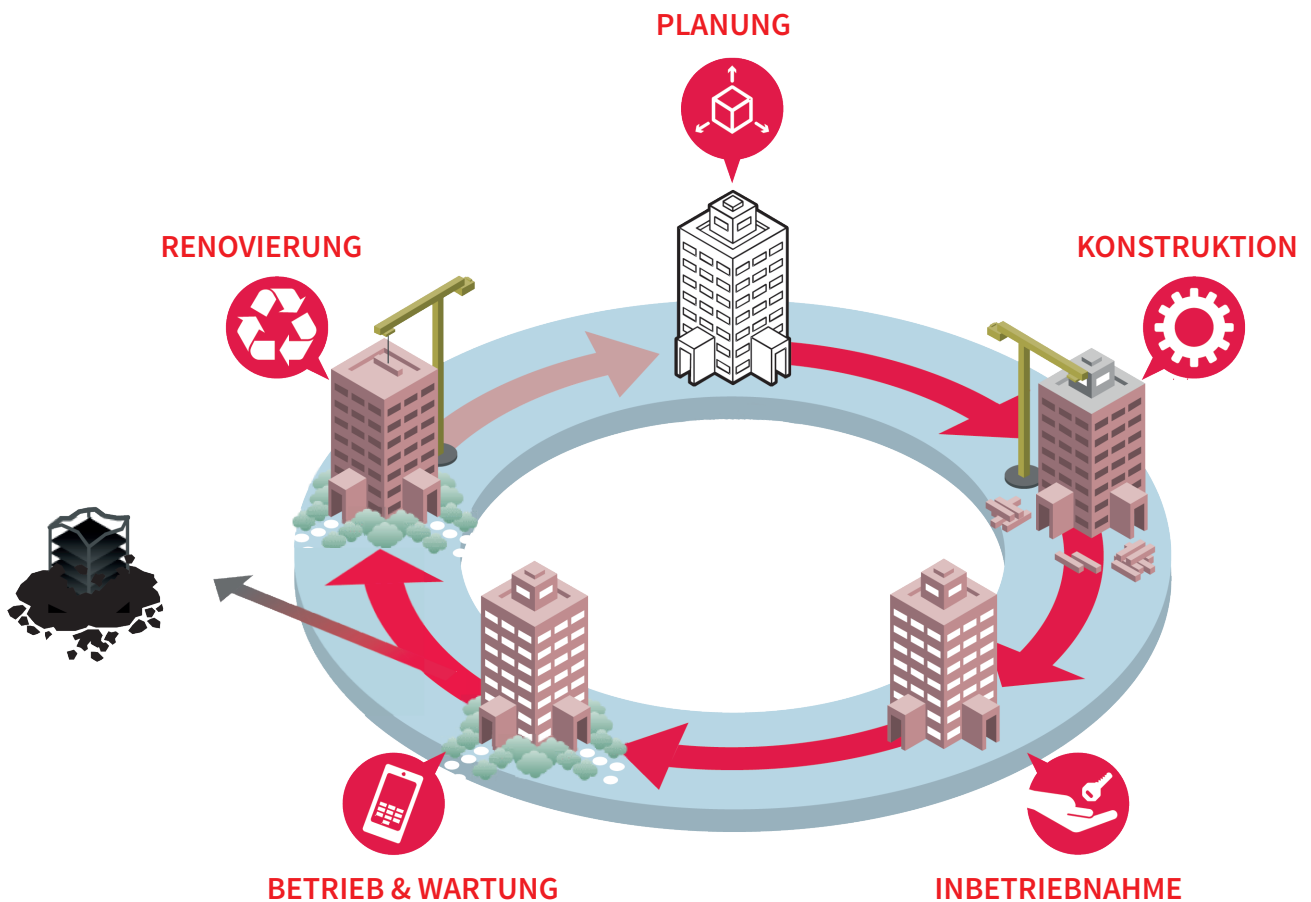

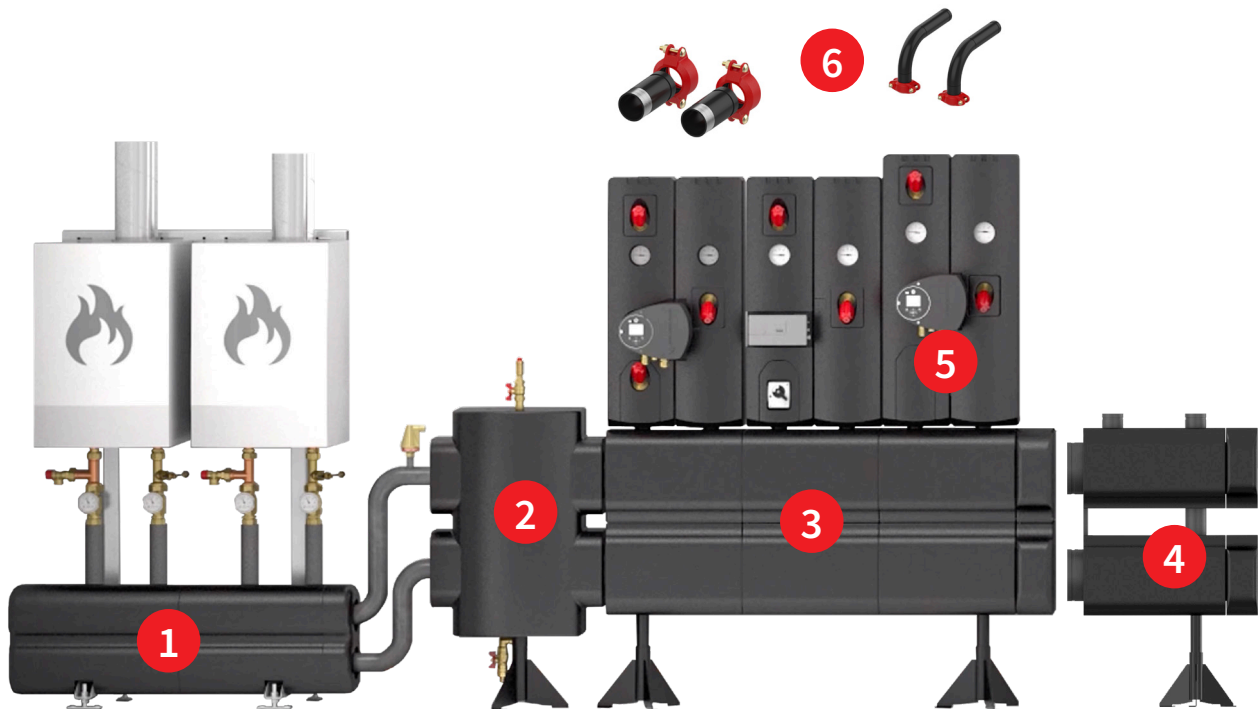

<b>1</b>	<b>Universalkaskade</b> Für Wandheizkesselsysteme	Seite 4-7
<b>2</b>	<b>MeiFlow L BG</b> Heizungswart	Seite 8-9
<b>3</b>	<b>MeiFlow L MF</b> Heizkreisverteiler DN 100 - DN 200	Seite 10-11
<b>4</b>	<b>MeiFlow L MF (Sonderverteiler)</b> Für große Volumenströme	Seite 12-14
<b>5</b>	<b>Pumpengruppen</b> DN 25 - DN 65	Seite 15-23
<b>6</b>	<b>Zubehör</b> Übergänge zu Heizkreis und Wärmeerzeuger	Seite 24-27
	<b>Kombinationsbeispiele</b> Für Kaskade und Großverteiler	Seite 28-29
	<b>Dimensionen und Aufstellung</b>	Seite 30-33
	<b>Weitere Systemkomponenten</b>	Seite 34-37
	<b>Anfragebogen</b>	Seite 38-39

Mit dem Modulsystem können Wandheizkessel mühelos bis zu einer Leistung von 480 kW kaskadiert werden. Der Modulrahmen ermöglicht zudem eine freie Montage im Raum. Die Module sind für 1 oder 2 Heizgeräte mit jeweils bis zu 580 mm Breite und 100 kg Gewicht ausgelegt.

Der Anschluss der Heizgeräte an die Vor- und Rücklaufleitung erfolgt mit Hilfe verschiedener Anschluss-Sets. Die hydraulische Verbindung der Hauptleitungen erfolgt mit BigFixlock-Schellen und damit ohne Spezialwerkzeug. Auch die mitgelieferten EPP-Isolierschellen sorgen für eine schnelle und werkzeugfreie Montage. Über einen S-förmigen Verbindungssatz kann die Kaskade mühelos an das Großverteilersystem angeschlossen werden. Auch hier erfolgt die Verbindung über die bewährte Schnellverbindungstechnik BigFixLock.

Anschluss von Vor- und Rücklaufsammelrohr der Kaskade kann beidseitig erfolgen, d. h. links- oder rechtsseitig.

1. Befestigungsrahmen für Wandheizkessel 1-fach/2-fach
2. Anschluss-Sets für Wandheizkessel
3. Vor- und Rücklaufsammelrohr (beidseitiger Anschluss)
4. Verbindungssatz zu Heizungswart (DN 65 zu DN 80)
5. Heizungswart MeiFlow L BG (DN 80)

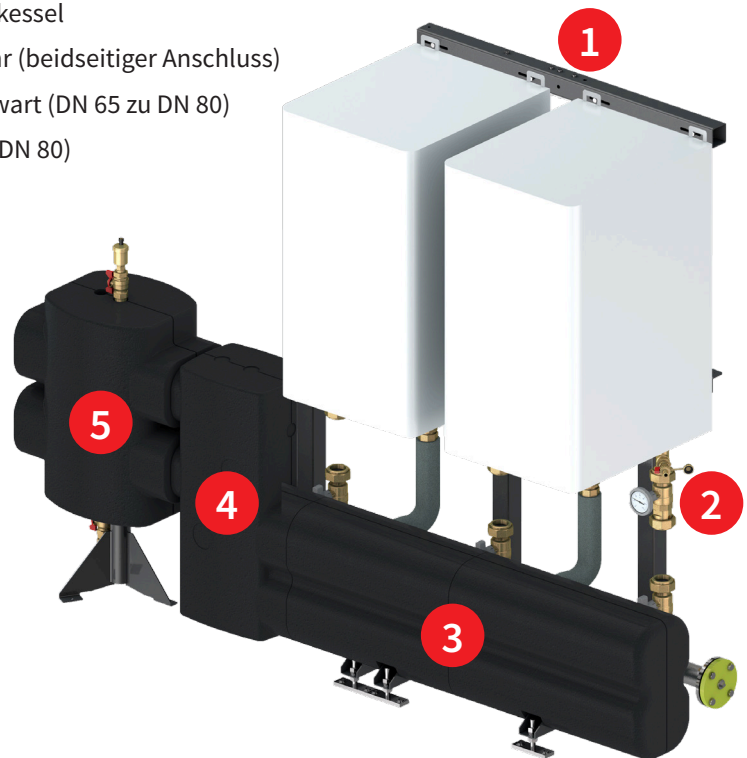

## Ihre Vorteile

- **Universell einsetzbar für verschiedene Wärmeerzeuger (herstellerunabhängig)**
- **Anschluss-Sets für alle gängigen Wandheizkessel wählbar**
- **Einfache und flexible Montage, Aufstellung und Verbindung**
- **Kombinierbar mit Großverteilersystem durch passenden Verbindungssatz**
- **Kaskadierung von Wandheizkesselsystemen bis 480 kW**



# Universalkaskade für Wandheizkessel

## Das passende Anschluss-Set für jeden Heizkessel:

Je nach Ausstattung des Wandheizkessels stehen verschiedene, vorkonfigurierte Anschluss-Sets zur Auswahl. Die Ausstattung der Anschluss-Sets kann der nachfolgenden Tabelle entnommen werden.

	Bestellnummer	Interne Pumpe (Wandheizkessel)	Mit Absperrungen	Mit Sicherheitseinrichtung
<b>A</b>	M66362.35	X	✓	✓
<b>B</b>	M66362.36	✓	✓	✓
<b>C</b>	M66362.37	X	X	X

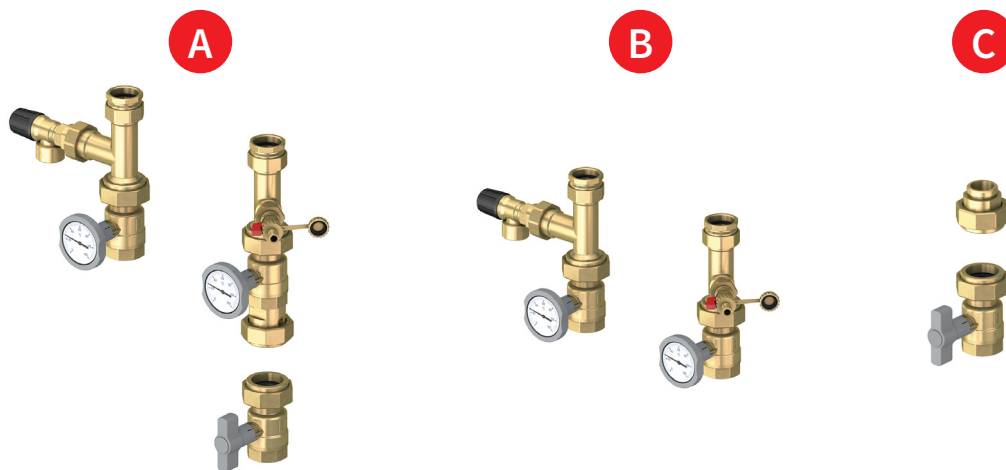

Zu jedem Anschlussset empfehlen wir ein Verbindungsset (D) zwischen Sammler und Heizgerät bzw. Pumpe. Die Verrohrung erfolgt mit 2 gedämmten Edelstahl-Wellrohren DN 32 mit 0,7 m und 1 m Länge. Die Wellrohre werden mit den beiliegenden Überwurfmuttern 2" an den Sammler geschraubt, gemäß den örtlichen Gegebenheiten gebogen und auf das passende Maß gekürzt. Fixlock-Verschraubungen mit 1 ¼" M dienen dem Übergang auf Kugelhähne bzw. zum direkten Anschluß an das Heizgerät.



## Universalkaskade für Wandheizkessel

### Modularer Aufbau als Doppel- oder Einzelmodul:

Stellen Sie Ihr Kaskadensystem individuell nach den Leistungsanforderungen und der Anzahl der Heizkessel zusammen, in dem Sie die Anzahl der Module frei miteinander kombinieren.

#### Beispielkombination der Modulsegmente:

3 Heizkessel → 2 + 1

4 Heizkessel → 2 + 2

5 Heizkessel → 2 + 2 + 1

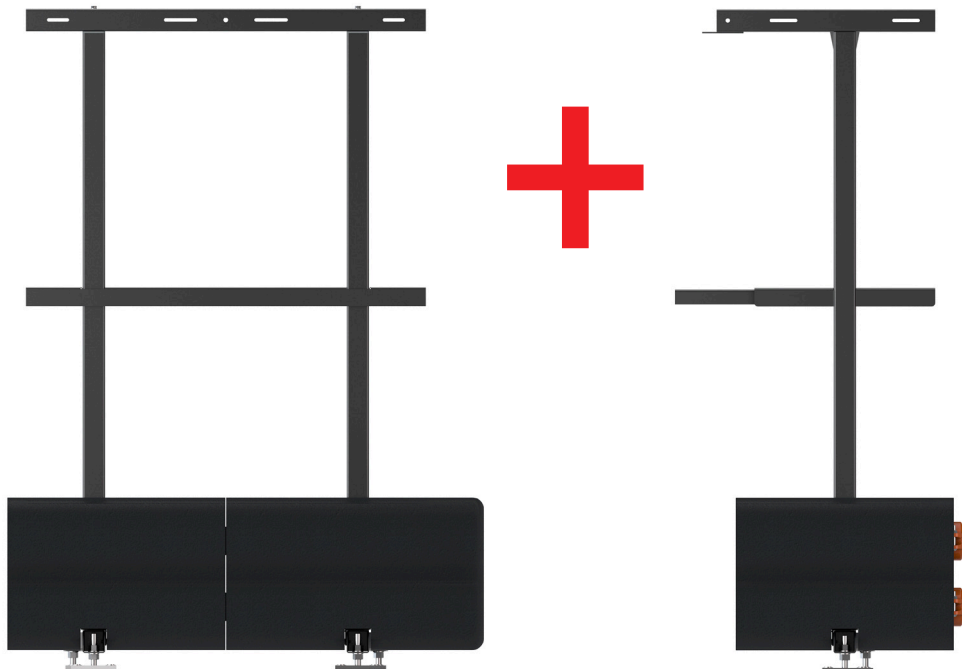

Winkelanschlussstück (M66457.80)  
Kaskade zur Winkelmontage des  
MeiFlow L BG (Heizungswarts)

# Universalkaskade für Wandheizkessel

	1-fach Modul	2-fach Modul
Bestellnummer	M66451.38	M66451.37
Gewicht	27 kg	58 kg
Breite Modul	580 mm	1.160 mm
Anschlüsse Heizkreis (seitlich)	BigFixLock DN 65 (76,1 mm)	
Höhe (inkl. FüÙe und Dämmung)	480 mm	
Tiefe (Rahmen unten)	550 mm	
Anschlüsse Wandkessel (hinten)	2"AG (lfd.)	
Abstand Vor- und Rücklauf	175 mm	
Material/Stärke der Dämmung	EPP/75 mm	
Max. Temperatur Wärmeträger	110°C	
Zul. Betriebsüberdruck	6 bar	
Nennvolumenstrom/-leistung ohne Heizungswart mit Heizungswart	bezogen auf $\Delta T$ 20 K 21 m <sup>3</sup> /h / 480 kW (1,5 m/s) 12 m <sup>3</sup> /h / 280 kW (0,9 m/s)	

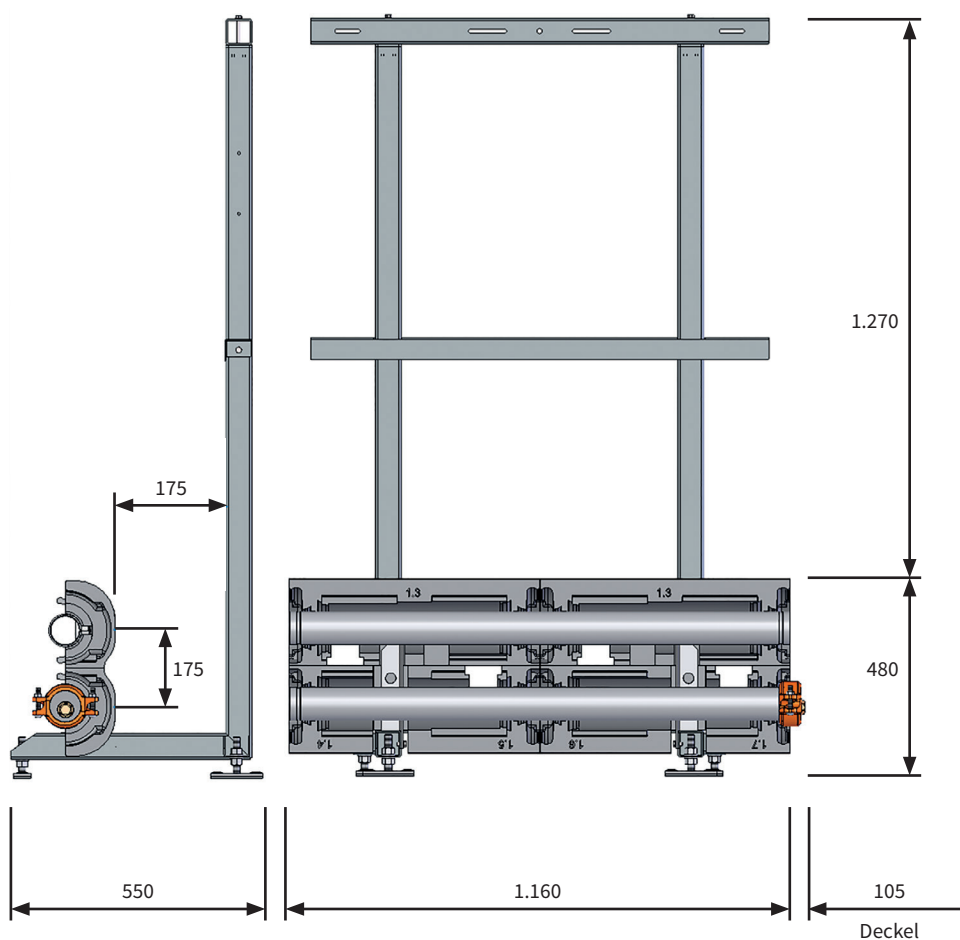

Der Heizungswart ist ein Multifunktionsprodukt passend zum Großverteilersystem.

Dabei vereint dieser Gas- und Schmutzabscheidung, Vorlauftemperaturfühler und wahlweise eine hydraulische Weiche und sorgt damit für den idealen Übergang von Wärmeerzeuger zu Wärmeverteilung.

Der MeiFlow L BG ist in verschiedenen Dimensionen bis zu einer Nennleistung von 2.300 kW erhältlich. Die Anbindung an die Verteilermodule erfolgt unkompliziert über die BigFixLock-Schnellmontageschellen.

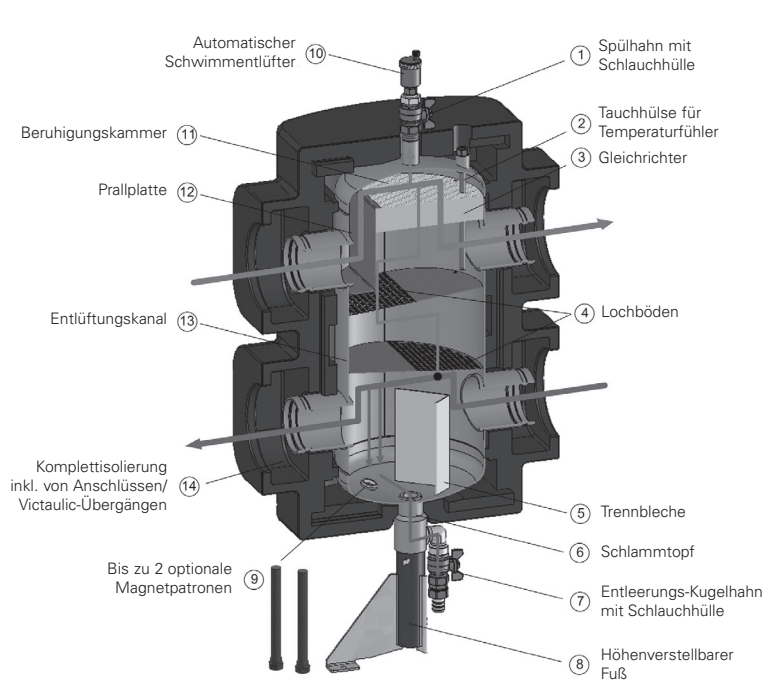

Heizungswart ohne hydraulische Weiche (schwarz)

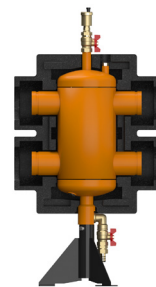

Heizungswart mit hydraulischer Weiche (orange)

## Ihre Vorteile

- Multifunktionsprodukt mit Gas- und Schmutzabscheidung (Magnetitabscheider), Tauchhülse für Vorlauftemperaturfühler und wahlweise hydraulischer Weiche
- Hocheffizienzabscheider durch kombinierte Schmutzabscheidung mit Umlenkblechen (Schwerkraftabscheidung) und Magnetitabscheider
- In verschiedenen Leistungsgrößen bis 2.300 kW erhältlich
- Einfache Verbindung über BigFixLock-Schellen
- Höhenverstellbarer Fuß
- Inkl. EPP-Isolierschalen





# MeiFlow L BG – Heizungswart

Typ	Fördermenge	Leistung bis*	Anschluss	∅ Rohr in mm	a mm	b mm	c (AA) mm	d mm	h mm	Bestellnummer
BG 135	6 m <sup>3</sup> /h	135 kW	DN 50	60,3	220	410	225	680	1040	M66374.50M
BG 280	12 m <sup>3</sup> /h	280 kW	DN 80	88,9	220	410	225	680	1040	M66374.80M
BG 700	30 m <sup>3</sup> /h	700 kW	DN 100	114,3	300	500	340	860	1280	M66374.100M
BG 1150	50 m <sup>3</sup> /h	1150 kW	DN 150	168,3	420	660	450	1015	1460	M66374.152M
BG 2300	100 m <sup>3</sup> /h	2300 kW	DN 200	219,1	420	660	450	1015	1460	M66374.201M

\*Die angegebenen Leistungen und Fördermengen beziehen sich auf 20 K Temperaturunterschied zwischen VL und RL. Höhenverstellbare FüÙe (h<sub>max</sub> = h<sub>min</sub> + 150 mm).

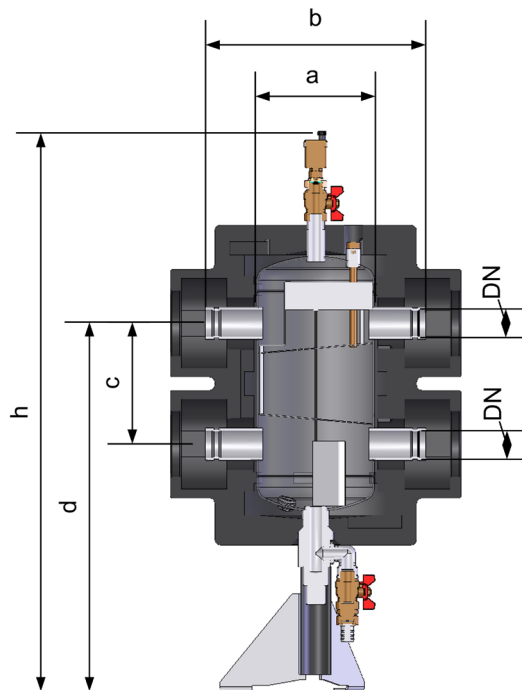

## Gut zu wissen:

Die wesentliche Funktion einer Hydraulischen Weichen besteht darin, den Kessel- und Verbraucherkreise hydraulisch voneinander zu entkoppeln. Insbesondere dann wenn die Volumenströme der Wärmeabnehmer und die des Wärmeerzeugers unterschiedlich groß sind, ist der Einsatz Hydraulischer Weichen die optimale Lösung zur Vermeidung eines hydraulischen Ungleichgewichts. Darüber hinaus verhindert der Einsatz einer Hydraulischen Weiche eine gegenseitige Beeinflussung von Primär- und Sekundärpumpen oder Regelventilen.



Herzstück des Systems sind die zwei Heizkreisverteilermodule für entweder zwei oder drei Heizkreise. Diese können beliebig miteinander kombiniert werden und bei Bedarf auch über Eck mit einem Winkelstück verbunden werden. Der Kesselkreis kann sowohl links als auch rechts angeschlossen werden. Die oberen Abgänge zum Anschluss der Heizkreise sind in Nennweite DN 50 (ø 60,3 mm) ausgeführt.

Alle Anschlüsse sind für den Einsatz von BigFixLock-Schellen vorbereitet. Die Verteiler werden lackiert, komplett isoliert und mit zwei höhenverstellbaren Standfüßen ausgeliefert.



## Ihre Vorteile

- Verteiler für 2 oder 3 Heizkreise – beliebig kombinierbar
- Winkelanschluss 90° bei Platzmangel
- Für Fördermengen bis 100 m<sup>3</sup>/h und Leistungen bis 2.300 kW
- Vor- und Rücklauf thermisch getrennt
- Heizkreisabgänge (oben) in DN 50
- Mit EPP-Isolierschallen und höhenverstellbaren Füßen

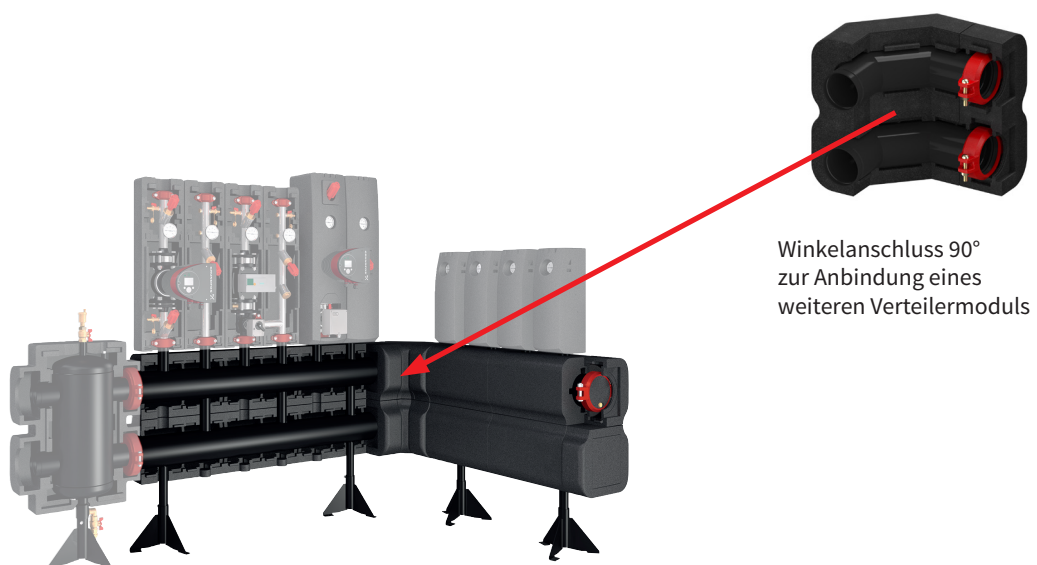

Winkelanschluss 90°  
zur Anbindung eines  
weiteren Verteilermoduls

## MeiFlow L MF – Heizkreisverteiler

Die Verteiler bestehen aus zwei übereinander angeordneten Kammern mit thermischer Trennung von Vor- und Rücklauf. Der Kesselkreis ist sowohl links als auch rechts anschließbar. Weiterhin werden 2 BigFixLock-Kupplungen und 2 Enddeckel mit 1/2" Bohrung sowie Isolierungen für die BigFixLock-Schellen mitgeliefert. Die Bohrungen sind mit Blindstopfen verschlossen. Alternativ kann ein KFE-Hahn zur Entleerung eingeschraubt werden.

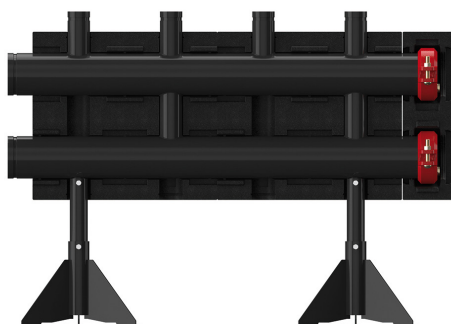

MeiFlow L MF Verteilermodul für 2 Heizkreise

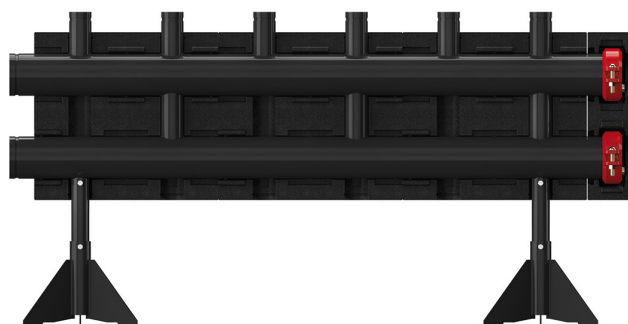

MeiFlow L MF Verteilermodul für 3 Heizkreise

Typ	Leistung [kW]	Fördermenge [m <sup>3</sup> /h]	Anschluss Kesselkreis	Anschluss Heizkreis	Druckstufe	Max. Temperatur [°C]	Bestellnummer 2 Heizkreise	Bestellnummer 3 Heizkreise
MeiFlow L MF 280	280	12	DN 100 (114,3 mm)	DN 50	PN 10	110	M66457.0	M66457.1
MeiFlow L MF 700	700	30	DN 150 (168,3 mm)	DN 50	PN 10	110	M66457.2	M66457.3
MeiFlow L MF 1150	1.150	50	DN 150 (168,3 mm)	DN 50	PN 10	110	M66457.4	M66457.5
MeiFlow L MF 2300	2.300	100	DN 200 (219,1 mm)	DN 50	PN 10	110	M66457.6	M66457.7

Für Heizkreise mit größeren Volumenströmen bietet Meibes einen 1er-Sonderverteiler mit größeren Heizkreisabgängen wahlweise in DN 80 oder DN 100 an.

Der Sonderverteiler ist kompatibel zu den anderen beiden Verteilermodulen und kann im Prinzip an beliebiger Position integriert werden.

Wir empfehlen den Sonderverteiler jedoch möglichst weit vom Wärmeerzeuger zu positionieren, weil der Vorlauf auf Grund des durchgeführten Rücklaufs verengt ist. Dadurch können höhere Druckverluste resultieren.



### Ihre Vorteile

- Für Heizkreise mit größeren Volumenströmen
- Vor- und Rücklauf thermisch getrennt
- Obere Heizkreisabgänge wahlweise in DN 80 oder DN 100 (statt DN 50)
- Bietet mehr Flexibilität in der Systemausgestaltung
- Mit EPP-Isolierschallen und höhenverstellbarem Fuß

## MeiFlow L MF – Sonderverteiler

Typ	Anschluss Leistung [kW] bei $\Delta T=20$ K	Nennweite Sammelrohranschluss	Heizkreis-Anschluss [HZK]	Fördermenge in [m <sup>3</sup> /h] [HZK]	Bestellnummer
Sonderverteiler 700 DN 80	700	DN 150	DN 80	24	M66457.340
Sonderverteiler 700 DN 100	700	DN 150	DN 100	12	M66457.350
Sonderverteiler 1.150 DN 80	1.150	DN 150	DN 80	24	M66457.360
Sonderverteiler 1.150 DN 100	1.150	DN 150	DN 100	12	M66457.370
Sonderverteiler 2.300 DN 80	2.300	DN 200	DN 80	24	M66457.380
Sonderverteiler 2.300 DN 100	2.300	DN 200	DN 100	12	M66457.390

Mögliche Übergänge für DN 80 (AD= 88,9 mm) und DN 100 (AD= 114,3 mm) sind auf Seite 23 zu finden.

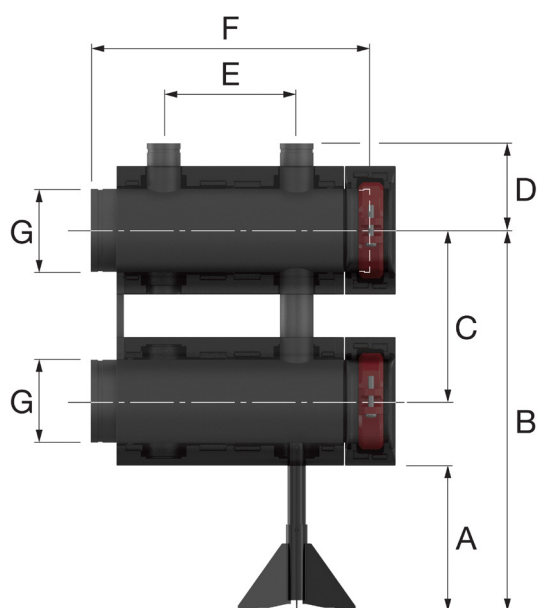

Typ	Abmessungen						
	A [mm]	B [mm]	C [mm]	D [mm]	E [mm]	F [mm]	G [mm]
Sonderverteiler 700 DN 80	355	860	340	230	350	735	168,3
Sonderverteiler 700 DN 100	355	860	340	230	350	735	168,3
Sonderverteiler 1.150 DN 80	355	1015	450	230	350	735	168,3
Sonderverteiler 1.150 DN100	355	1015	450	230	350	735	219,1
Sonderverteiler 2.300 DN 80	384	1015	450	230	350	735	219,1
Sonderverteiler 2.300 DN 100	384	1015	450	230	350	735	219,1

Mit unserer Schnellverbindungstechnik BigFixLock (BFL) setzen wir auf ein bewährtes Verbindungssystem, welches durch Zuverlässigkeit und Einfachheit überzeugt.

Im Gegensatz zu Flansch- und Schweißverbindungen benötigen Sie zudem weniger Platz und kompensieren Wärmedehnungen. Außerdem werden keinerlei Spezialwerkzeuge für die Montage benötigt.



Die Montage ist – auch bei großen Durchmessern – sehr einfach, schnell und sicher.

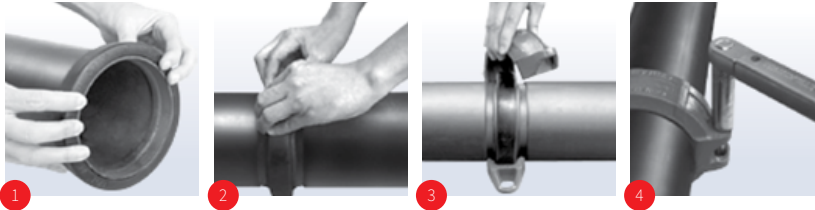

Keine aufwendigen Schweißverbindungen

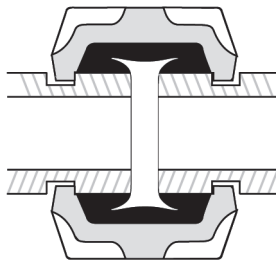

Die Rohrschelle greift in **Nut** im Rohr und **sichert gleichzeitig die Dichtung**. Die Verbindung ist **dauerhaft dicht**, gleicht aber dennoch **Toleranzen** aus.

## Ihre Vorteile

- Bis zu 70 % Zeitersparnis gegenüber Schweißverbindungen
- Optimierung der Projektlaufzeit durch verkürzte Montagezeiten
- Keine Spezialwerkzeuge erforderlich
- Gleichbleibende Qualität der Verbindungen durch immer gleichen Standard
- Erhöhung von Arbeitsschutz und –sicherheit (kein Arbeitserlaubnisschein für Schweißarbeiten erforderlich!)
- Vereinfacht Wartung und Erweiterung des System nach der Installation
- Flexibilität der BFL-Schellen bei thermischer Ausdehnung

# Pumpengruppen – MeiFlow M

Die MeiFlow M Pumpengruppen decken den unteren Leistungsbereich bis 100 kW ab.

Die Pumpengruppen sind in DN 25 – 32+ als gemischte und ungemischte Variante erhältlich. Durch das flexible Achsmaß können die Pumpengruppen sowohl unabhängig des Großverteilers als auch in Verbindung mit diesem eingesetzt werden.

Für die Montage auf dem Großverteiler wird eine Übergangverschraubung zwingend benötigt. Darüber hinaus ergänzen zahlreiche Komplementärprodukte die Pumpengruppen und ermöglichen so eine vielfältige Produktkonfiguration.

## Ihre Vorteile

- Leistungsbereich bis 100 kW
- Nennweiten in DN 25 - DN 32+
- Vormontiert mit Isolierung bei Auslieferung
- Variabler Achsabstand (200 – 250 mm) für den Einsatz mit Großverteiler
- Frei konfigurierbar durch Pumpen, Stellmotoren und Zählereinbaustrecke
- Auch als druckdifferenzgesteuerte LFC-Ausführung erhältlich



MeiFlow M UC für ungemischte Heizkreise



MeiFlow M MC für gemischte Heizkreise

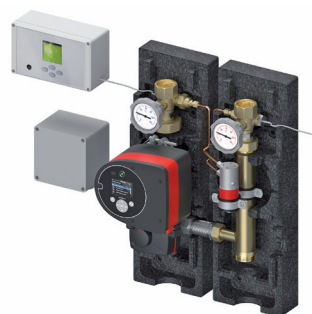

MeiFlow M MC-LFC mit Differenzdruckregelung



Übergangverschraubung M66305.50 zur Montage der Pumpengruppen auf dem Großverteiler



Distanzset zur zusätzlichen Absperrung optional

## Artikelübersicht MeiFlow M UC für ungemischte Heizkreise

Typ	Ausführung	Anschluss		Bestellnummer
		DN	"	
UC DN 25	ohne Pumpe	25	1"	M66813EA
UC DN 25	mit Grundfos UPM3 Hybrid 25-70**	25	1"	M66813.36
UC DN 25	mit Grundfos Alpha2.1 25-60	25	1"	M66813.30
UC DN 25	mit Grundfos MAGNA3 25-60	25	1"	M66813.64
UC DN 25	mit Wilo Yonos PICO 25/1-6	25	1"	M66813.10WI
UC DN 25	mit Wilo Stratos PARA 25 / 1-7*	25	1"	M66813.31WI
UC DN 32	ohne Pumpe	32	1 1/4"	M66814EA
UC DN 32	mit Grundfos UPM3 Hybrid 32-70**	32	1 1/4"	M66814.36
UC DN 32	mit Grundfos Alpha2.1 32-60	32	1 1/4"	M66814.30
UC DN 32	mit Grundfos MAGNA3 32-60	32	1 1/4"	M66814.64
UC DN 32	mit Wilo Yonos PICO 30/1-6	32	1 1/4"	M66814.10WI
UC DN 32	mit Wilo Stratos PARA 32 / 1-7*	32	1 1/4"	M66814.31WI
UC DN 32	mit Grundfos Alpha2.1 32-80	32	1 1/4"	M66814.85
UC DN32	mit Grundfos MAGNA3 32-120	32	1 1/4"	M66814.67
UC DN 32+	ohne Pumpe	32	1 1/4"	M66814.05EA
UC DN 32+	mit Grundfos UPM3 Hybrid 32-70**	32	1 1/4"	M66814.55
UC DN 32+	mit Grundfos Alpha2.1 32-60	32	1 1/4"	M66814.35
UC DN 32+	mit Grundfos MAGNA3 32-60	32	1 1/4"	M66814.65
UC DN 32+	mit Wilo Yonos PICO 30/1-6	32	1 1/4"	M66814.15WI
UC DN 32+	mit Wilo Stratos PARA 32 / 1-7*	32	1 1/4"	M66814.35WI

\* Inklusive zusätzlicher Option: Steuersignal 0 – 10 V.

\*\* Optionales PWM-Signalkabel verfügbar.

## Nicht vergessen:



Übergangsverschraubung  
M66305.50 zur Montage der  
Pumpengruppen auf dem  
Großverteiler





## Artikelübersicht MeiFlow M MC für gemischte Heizkreise

Typ	Ausführung	Anschluss		Bestellnummer
		DN	"	
MC DN 25	ohne Pumpe	25	1"	M66833EA
MC DN 25	mit Grundfos UPM3 Hybrid 25-70**	25	1"	M66833.36
MC DN 25	mit Grundfos Alpha2.1 25-60	25	1"	M66833.30
MC DN 25	mit Grundfos MAGNA3 25-60	25	1"	M66833.64
MC DN 25	mit Wilo Yonos PICO 25/1-6	25	1"	M66833.10WI
MC DN 25	mit Wilo Stratos MAXO25/0,5-4	25	1"	M66833.38WI
MC DN 25	mit Wilo Stratos PARA 25 / 1-7*	25	1"	M66833.31WI
MC DN 32	ohne Pumpe	32	1 1/4"	M66834EA
MC DN 32	mit Grundfos UPM3 Hybrid 32-70**	32	1 1/4"	M66834.36
MC DN 32	mit Grundfos Alpha2.1 32-60	32	1 1/4"	M66834.30
MC DN 32	mit Grundfos MAGNA3 32-60	32	1 1/4"	M66834.64
MC DN 32	mit Wilo Yonos PICO 30/1-6	32	1 1/4"	M66834.10WI
MC DN 32	mit Wilo Stratos PARA 32 / 1-7*	32	1 1/4"	M66834.31WI
MC DN 32+	ohne Pumpe	32	1 1/4"	M66834.05EA
MC DN 32+	mit Grundfos UPM3 Hybrid 32-70**	32	1 1/4"	M66834.55
MC DN 32+	mit Grundfos Alpha2.1 32-60	32	1 1/4"	M66834.35
MC DN 32+	mit Grundfos MAGNA3 32-60	32	1 1/4"	M66834.65
MC DN 32+	mit Wilo Yonos PICO 30/1-6	32	1 1/4"	M66834.15WI
MC DN 32+	mit Wilo Stratos PARA 32 / 1-7*	32	1 1/4"	M66834.35WI
MC DN32+	mit Grundfos MAGNA3 32-100	32	1 1/4"	M66834.75
MC DN32+	mit Grundfos MAGNA3 32-120	32	1 1/4"	M66834.67

\* Inklusive zusätzlicher Option: Steuersignal 0 – 10 V.

\*\* Optionales PWM-Signalkabel verfügbar.

## Nicht vergessen:



Übergangverschraubung  
M66305.50 zur Montage der  
Pumpengruppen auf dem  
Großverteiler



## MeiFlow M UC

Schwerkraftbremse im Rücklauf-Kugelhahn (bei DN 25 und DN 32 handaufstellbar);  
zwei im Kugelhahngriff integrierte Kontaktthermometer (Anzeigebereich 0 – 120 °C);  
ein Pumpenkugelhahn mit Meibes-Flansch; EPP-Dämmschalen;  
unterer Abgang 1 1/2" AG flachdichtend



**Hinweis:** Passende Übergangverschraubung für Verteiler separat zu bestellen.

Technische Daten	DN 25 (1")		DN 32 (1¼")		DN 32+ (1¼")	
Abmessungen (pro Strang, ohne Pumpe)	ca. H 550 x B 175 x T 240 mm					
Max. Betriebstemperatur	110 °C					
Zul. Betriebsüberdruck	PN 10					
Thermometer	2 x 0 – 120 °C					
Rückflussverhinderer	1 x (im Rücklauf), 200 mmWS, aufstellbar				nicht aufstellbar	
Einbaulänge der Pumpe	180 mm					
Kvs-Wert	7,2 m³/h		7,6 m³/h		11,7 m³/h	
Leistung P <sup>1</sup> / Volumenstrom V	P	V	P	V	P	V
UPM3 Hybrid xx-70	60/91 kW	2,6 m³/h	63/94 kW	2,7 m³/h	67/101 kW	2,9 m³/h
Alph 2.1 xx-60	51/77 kW	2,2 m³/h	53/80 kW	2,3 m³/h	58/87 kW	2,5 m³/h
Magna3 xx-60	84/126 kW	3,6 m³/h	86/129 kW	3,7 m³/h	107/160 kW	4,6 m³/h
Yonos Pico xx/ 1-6	49/73 kW	2,1 m³/h	51/77 kW	2,2 m³/h	56/84 kW	2,4 m³/h
Stratos Para xx / 1-7	74/112 kW	3,2 m³/h	77/115 kW	3,3 m³/h	86/129 kW	3,7 m³/h

<sup>1)</sup> Leistung P in [kW] bei 20 K / 30 K Temperaturdifferenz und 2 mWS Restförderhöhe

## MeiFlow M MC

Schwerkraftbremse im Rücklauf-Kugelhahn (bei DN25 und DN32 handaufstellbar);  
zwei im Kugelhahngriff integrierte Kontaktthermometer (Anzeigebereich 0 – 120°C);  
ein 3-Wege-T-Mischer inkl. stufenlos einstellbarem Bypass; Achsabstand 200 - 250 mm  
(Wellrohr am Mischer-Bypass ist um 50 mm dehnbar); EPP-Dämmschalen;  
unterer Abgang 1 1/2" AG flachdichtend



**Hinweis:** Passende Übergangverschraubung für Verteiler separat zu bestellen.

**Vorlauf links, Vorlauf kann nicht verändert werden.**

Technische Daten	DN 25 (1")		DN 32 (1¼")		DN 32+ (1¼")	
Abmessungen (pro Strang, ohne Pumpe)	ca. H 550 x B 175 x T 240 mm					
Anschlüsse Heizkreis	1" IG		1¼" IG		1¼" IG	
Anschluss Verteiler/Kessel	1½" AD (fld.)					
Achsabstand	200-250 mm					
Max. Betriebstemperatur	110 °C					
Zul. Betriebsüberdruck	PN 10					
Thermometer	2 x 0 – 120 °C					
Rückflussverhinderer	1 x (im Rücklauf), 200 mmWS, aufstellbar				nicht aufstellbar	
Einbaulänge der Pumpe	180 mm					
Kvs-Wert	5,8 m³/h		6,1 m³/h		9,8 m³/h	
Leistung P <sup>1</sup> / Volumenstrom V	P	V	P	V	P	V
UPM3 Hybrid xx-70	28/42	2,4 m³/h	29/44	2,5 m³/h	33/49	2,8 m³/h
Alpha2.1 xx-60	23/35	2,0 m³/h	24/37	2,1 m³/h	28/42	2,4 m³/h
Magna3 xx-60	37/56	3,2 m³/h	38/58	3,3 m³/h	48/72	4,1 m³/h
Yonos Pico xx/ 1-6	22/33	1,9 m³/h	23/35	2,0 m³/h	27/40	2,3 m³/h
Stratos Para xx / 1-7	34/51	2,9 m³/h	35/52	3,0 m³/h	41/61	3,5 m³/h

<sup>1)</sup> Leistung P in [kW] bei 10 K / 15 K Temperaturdifferenz und 2 mWS Restförderhöhe

# Pumpengruppen – MeiFlow L

Die MeiFlow L Pumpengruppen mit Flansch-Pumpen decken den oberen Leistungsbereich über 100 kW ab und werden bei Wärmeabnehmern mit größeren Volumenströmen eingesetzt.

Die Pumpengruppen sind in DN 40 – DN 65 als gemischte und ungemischte Variante erhältlich. Sowohl der Anschluss an den Heizkreis als auch an den Großverteiler erfolgt mittels BigFixLock-Schellen.

Die BigFixLock-Schellen für die Montage auf dem Verteiler (DN50) sind bereits im Lieferumfang der Pumpengruppe enthalten.

## Ihre Vorteile

- Für größere Leistungsbereiche mit Nennweiten in DN 40 - DN 65
- Große Auswahl an Pumpentypen verfügbar
- KFE-Hahn und zusätzliche 1/2" Anschlüsse (2 x VL ; 2 x RL)
- Auch als Ausführung mit Doppelpumpe für eine redundante Heizkreisversorgung
- Inkl. 2 x BigFixLock Übergangverschraubungen für Großverteiler
- Frei konfigurierbar durch Pumpen, Stellmotoren und Zählereinbaustrecke
- Erweiterbar mit druckdifferenzgesteuerte LFC-Regelung



MeiFlow L UC für ungemischte Heizkreise

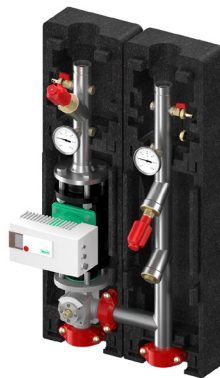

MeiFlow L MC für gemischte Heizkreise



MeiFlow L MC als Ausführung mit Doppelpumpe



Distanzset zur zusätzlichen Absperrung (optional)



Verbindungsschellen mit Bogen für Heizkreis (optional)

## Artikelübersicht MeiFlow L UC für ungemischte Heizkreise

Typ	Ausführung	Anschluss		Bestellnummer
		DN	"	
UC DN 40	ohne Pumpe	40	1 1/2"	M66537EA
UC DN 40	ohne Pumpe, mit Pumpenausschnitt */**	40	1 1/2"	M66537EAS
UC DN 40	ohne Pumpe, mit Pumpenausschnitt f. MAGNA3 40 -100 F**	40	1 1/2"	M66537.21EAS
UC DN 40	ohne Pumpe, mit Pumpenausschnitt f. Stratos 40 / 1 - 8**	40	1 1/2"	M66537.16WIEAS
UC DN 40	mit Grundfos-Pumpe MAGNA3 40 – 100 F	40	1 1/2"	M66537.21
UC DN 40	mit Wilo-Pumpe Stratos 40 / 1 – 4	40	1 1/2"	M66537.14WI
UC DN 40	mit Wilo-Pumpe Stratos 40 / 1 – 8	40	1 1/2"	M66537.16WI
UC DN 40	mit Wilo-Pumpe Stratos MAXO 40/0,5-4	40	1 1/2"	M66537.28WI
UC DN 40	mit Wilo-Pumpe Stratos MAXO 40/0,5-8	40	1 1/2"	M66537.27WI
UC DN 50	ohne Pumpe	50	2"	M66538EA
UC DN 50	ohne Pumpe, mit Pumpenausschnitt */**	50	2"	M66538EAS
UC DN 50	ohne Pumpe, mit Pumpenausschnitt f. MAGNA3 50 -100 F**	50	2"	M66538.21EAS
UC DN 50	ohne Pumpe, mit Pumpenausschnitt f. Stratos 50 / 1 - 10 **	50	2"	M66538.13WIEAS
UC DN 50	mit Grundfos-Pumpe MAGNA3 50 – 100 F	50	2"	M66538.21
UC DN 50	mit Wilo-Pumpe Stratos 50 / 1 – 8	50	2"	M66538.12WI
UC DN 50	mit Wilo-Pumpe Stratos 50 / 1 – 10	50	2"	M66538.13WI
UC DN 50	mit Wilo-Pumpe Stratos MAXO 50/0,5-8	50	2"	M66538.27WI
UC DN 50	mit Wilo-Pumpe Stratos MAXO 50/0,5-12	50	2"	M66538.29WI
UC DN 65	ohne Pumpe	65	2 1/2"	M66539EA
UC DN 65	ohne Pumpe, mit Pumpenausschnitt */**	65	2 1/2"	M66539EAS
UC DN 65	ohne Pumpe, mit Pumpenausschnitt f. MAGNA3 65 -120 F**	65	2 1/2"	M66539.22EAS
UC DN 65	ohne Pumpe, mit Pumpenausschnitt f. Stratos 65 / 1 - 12**	65	2 1/2"	M66539.12WIEAS
UC DN 65	mit Grundfos-Pumpe MAGNA3 65 – 120 F	65	2 1/2"	M66539.22
UC DN 65	mit Wilo-Pumpe Stratos 65 / 1 – 12	65	2 1/2"	M66539.12WI
UC DN 65	mit Wilo-Pumpe Stratos MAXO 65/0,5-12	65	2 1/2"	M66539.29WI

\* Für ausgewählte Pumpen der Fabrikate Grundfos und Wilo.

\*\* Passende Flanschzwischenstücke zum Längenausgleich für Grundfos Magna3 bzw. Wilo Stratos verfügbar.

# Pumpengruppen – MeiFlow L MC

## Artikelübersicht MeiFlow L MC für gemischte Heizkreise

Typ	Ausführung	Anschluss		Bestellnummer
		DN	"	
MC DN 40	ohne Pumpe	40	1 1/2"	M66547EA
MC DN 40	ohne Pumpe, mit Pumpenausschnitt */**	40	1 1/2"	M66547EAS
MC DN 40	ohne Pumpe, mit Pumpenausschnitt f. MAGNA3 40 -100 F**	40	1 1/2"	M66547.21EAS
MC DN 40	ohne Pumpe, mit Pumpenausschnitt f. Stratos 40 / 1 - 8**	40	1 1/2"	M66547.16WIEAS
MC DN 40	mit Grundfos-Pumpe MAGNA3 40 – 100 F	40	1 1/2"	M66547.21
MC DN 40	mit Wilo-Pumpe Stratos 40 / 1 – 4	40	1 1/2"	M66547.14WI
MC DN 40	mit Wilo-Pumpe Stratos 40 / 1 – 8	40	1 1/2"	M66547.16WI
MC DN 40	mit Wilo-Pumpe Stratos MAXO 40/0,5-4	40	1 1/2"	M66547.28WI
MC DN 40	mit Wilo-Pumpe Stratos MAXO 40/0,5-8	40	1 1/2"	M66547.27WI
MC DN 50	ohne Pumpe	50	2"	M66548EA
MC DN 50	ohne Pumpe, mit Pumpenausschnitt */**	50	2"	M66548EAS
MC DN 50	ohne Pumpe, mit Pumpenausschnitt f. MAGNA3 50 -100 F**	50	2"	M66548.21EAS
MC DN 50	ohne Pumpe, mit Pumpenausschnitt f. Stratos 50 / 1 - 10 **	50	2"	M66548.13WIEAS
MC DN 50	mit Grundfos-Pumpe MAGNA3 50 – 100 F	50	2"	M66548.21
MC DN 50	mit Wilo-Pumpe Stratos 50 / 1 – 8	50	2"	M66548.12WI
MC DN 50	mit Wilo-Pumpe Stratos 50 / 1 – 10	50	2"	M66548.13WI
MC DN 50	mit Wilo-Pumpe Stratos MAXO 50/0,5-8	50	2"	M66548.27WI
MC DN 50	mit Wilo-Pumpe Stratos MAXO 50/0,5-12	50	2"	M66548.29WI
MC DN 65	ohne Pumpe	65	2 1/2"	M66549EA
MC DN 65	ohne Pumpe, mit Pumpenausschnitt */**	65	2 1/2"	M66549EAS
MC DN 65	ohne Pumpe, mit Pumpenausschnitt f. MAGNA3 65 -120 F	65	2 1/2"	M66549.22EAS
MC DN 65	ohne Pumpe, mit Pumpenausschnitt f. Stratos 65 / 1 - 12**	65	2 1/2"	M66549.12WIEAS
MC DN 65	mit Grundfos-Pumpe MAGNA3 65 – 120 F	65	2 1/2"	M66549.22
MC DN 65	mit Wilo-Pumpe Stratos 65 / 1 – 12	65	2 1/2"	M66549.12WI
MC DN 65	mit Wilo-Pumpe Stratos MAXO 65/0,5-12	65	2 1/2"	M66549.29WI
MC DN 65	mit Wilo-Pumpe Stratos MAXO 65/0,5-16	65	2 1/2"	M66549.27WI

\* Für ausgewählte Pumpen der Fabrikate Grundfos und Wilo.

\*\* Passende Flanschzwischenstücke zum Längenausgleich für Grundfos Magna3 bzw. Wilo Stratos verfügbar.

## Artikelübersicht MeiFlow L UC/MC D mit Doppelpumpe

Typ	Ausführung	Anschluss		Bestellnummer
		DN	"	
UC D DN40	ohne Pumpe, mit Pumpenausschnitt Wilo Stratos D 40/1-8	40	1 1/2"	M66537.30WIEAS
UC D DN50	ohne Pumpe, mit Pumpenausschnitt Wilo Stratos D 50/1-12	50	2"	M66538.30WIEAS
UC D DN65	ohne Pumpe, mit Pumpenausschnitt Wilo Stratos D 65/1-12	65	2 1/2"	M66539.30WIEAS
MC D DN40	ohne Pumpe, mit Pumpenausschnitt Wilo Stratos D 40/1-8	40	1 1/2"	M66547.30WIEAS
MC D DN50	ohne Pumpe, mit Pumpenausschnitt Wilo Stratos D 50/1-12	50	2"	M66548.30WIEAS
MC D DN65	ohne Pumpe, mit Pumpenausschnitt Wilo Stratos D 65/1-12	65	2 1/2"	M66549.30WIEAS
UC D DN40	mit Pumpe, Wilo Stratos D 40/1-8	40	1 1/2"	M66537.30WI
UC D DN50	mit Pumpe, Wilo Stratos D 50/1-12	50	2"	M66538.30WI
UC D DN65	mit Pumpe, Wilo Stratos D 65/1-12	65	2 1/2"	M66539.30WI
MC D DN40	mit Pumpe, Wilo Stratos D 40/1-8	40	1 1/2"	M66547.30WI
MC D DN50	mit Pumpe, Wilo Stratos D 50/1-12	50	2"	M66548.30WI
MC D DN65	mit Pumpe, Wilo Stratos D 65/1-12	65	2 1/2"	M66549.30WI



MeiFlow L UC D mit Doppelpumpe



MeiFlow L MC D mit Doppelpumpe

# Pumpengruppen – MeiFlow L

## MeiFlow L UC (D)

Mit oder ohne Umwälzpumpe; Achsabstand ab 250 mm frei wählbar, 3 Absperrventile, integrierter Rückflussverhinderer, 3 KFE-Kugelhähne, 2 Thermometer, zusätzliche Anschlussmöglichkeiten ½" im Vor- und Rücklauf, Schmutzfänger, Verrohrungs- und Verbindungsteile, inkl. BigFixLock-Übergänge zum Verteiler (Anschluss DN 50 bei allen Ausführungen); inkl. EPP-Isolierung.



Technische Daten	DN 40 (1½")		DN 50 (2")		DN 65 (2½")	
Abmessungen (ohne Pumpe)	H 920 x B 495 x T 280 mm				H 1000 x B 495 x T 320 mm	
Abmessungen mit Doppelpumpe	H 920 x B 495 x T 308 mm		H 920 x B 532 x T 366 mm		H 1000 x B 594 x T 419 mm	
Anschluss Heizkreis (Rohrnut)	DN 40 (ø 48,3 mm)		DN 50 (ø 60,3 mm)		DN 65 (ø 76,1 mm)	
Anschluss Verteiler (BigFixLock-Schelle)	DN 40 x DN50		DN 50		DN 65 x DN 50	
Achsabstand	ab 250 mm					
Max. Betriebstemperatur	110 °C					
Zul. Betriebsüberdruck	PN 10					
Thermometer	2 x 0 – 120 °C					
Rückflussverhinderer	1 x (Vorlauf)					
Schmutzfänger	1 x (im Rücklauf)					
Einbaulänge der Pumpe	250 mm		280 mm		340 mm	
Kvs-Wert	9,75 m³/h		18,7 m³/h		31,7 m³/h	
Leistung P <sup>1)</sup> / Volumenstrom V	P	V	P	V	P	V
Magna3 xx-100 F bzw. 120F	147/220 kW	6,3 m³/h	184/276 kW	7,9 m³/h	582/872 kW	25 m³/h
Stratos xx / 1 – 4	49/73 kW	2,1 m³/h	167/251 kW	7,2 m³/h		
Stratos xx / 1 – 8	126/188 kW	5,4 m³/h	184/276 kW	7,9 m³/h		
Stratos xx / 1 – 10 bzw. 12					57/855 kW	24,5 m³/h

<sup>1)</sup> Leistung P in [kW] bei 20 K / 30 K Temperaturdifferenz und 2 mWS Restförderhöhe

## MeiFlow L MC (D)

Mit oder ohne Umwälzpumpe; Achsabstand 250 mm, 2 Absperrventile, integrierte Rückflussverhinderer, 3-Wege-Flansch-Mischer, 3 KFE-Kugelhähne, 2 Thermometer, zusätzliche Anschlussmöglichkeiten ½" im Vor- und Rücklauf, Schmutzfänger, Verrohrungs- und Verbindungsteile, inkl. BigFixLock-Übergänge zum Verteiler (Anschluss DN 50 bei allen Ausführungen); inkl. EPP-Isolierung. **Hinweis:** Vorlauf links, Vorlauf kann nicht verändert werden.



Technische Daten	DN 40 (1½")		DN 50 (2")		DN 65 (2½")	
Abmessungen (ohne Pumpe)	H 920 x B 495 x T 280 mm				H 1000 x B 495 x T 320 mm	
Abmessungen mit Doppelpumpe	H 920 x B 495 x T 301 mm		H 920 x B 532 x T 366 mm		H 1000 x B 594 x T 419 mm	
Anschluss Heizkreis (Rohrnut)	DN 40 (ø 48,3 mm)		DN 50 (ø 60,3 mm)		DN 65 (ø 76,1 mm)	
Anschluss Verteiler (BigFixLock-Schelle)	DN 40 x DN 50		DN 50		DN 65 x DN 50	
Achsabstand	ab 250 mm					
Max. Betriebstemperatur	110 °C					
Zul. Betriebsüberdruck	PN 10					
Thermometer	2 x 0 – 120 °C					
Rückflussverhinderer	1 x (Vorlauf)					
Schmutzfänger	1 x (im Rücklauf)					
Einbaulänge der Pumpe	250 mm		280 mm		340 mm	
Kvs-Wert	8,8 m³/h		17,8 m³/h		30,0 m³/h	
Leistung P <sup>1)</sup> / Volumenstrom V	P	V	P	V	P	V
Magna3 xx-100 F bzw. 120F	69/103 kW	5,9 m³/h	91/136 kW	7,8 m³/h	281/422 kW	24,2 m³/h
Stratos xx / 1 – 4	23/35 kW	2,0 m³/h	167/122 kW	7,0 m³/h		
Stratos xx / 1 – 8	58/87 kW	5,0 m³/h	184/276 kW	7,8 m³/h		
Stratos xx / 1 – 10 bzw. 12					274/412 kW	23,6 m³/h

## Übergänge vom Großverteiler zum Wärmeerzeuger (mit Heizungswart)

Ohne Isolierung bei Verwendung eines Heizungswartes MeiFlow L BG. Übergänge werden durch die Isolierung des Heizungswartes eingehaust.



**Übergangsverschraubungen BigFixLock, 1 Paar**

**BigFixLock-Schweißende, 1 Paar**

**BigFixLock-Flansch PN 6, 1 Paar**

Verteiler/HZW Außen-ø Rohr	WEZ Außen-ø Rohr	Bestellnummer
88,9 mm (DN 80)	76,1 mm (DN 65)	M66259.532
88,9 mm (DN 80)	88,9 mm (DN 80)	M66259.51
114,3 mm (DN 100)	114,3 mm (DN 100)	M66259.61
168,3 mm (DN 150)	141,3 mm (DN 125)	M66259.832
168,3 mm (DN 150)	168,3 mm (DN 150)	M66259.81
219,1 mm (DN 200)	219,1 mm (DN 200)	M66259.91

Verteiler/HZW Außen-ø Rohr	WEZ Außen-ø Rohr	Bestellnummer
88,9 mm (DN 80)	76,1 mm (DN 65)	M66259.572
88,9 mm (DN 80)	88,9 mm (DN 80)	M66259.573
114,3 mm (DN 100)	114,3 mm (DN 100)	M66259.675
168,3 mm (DN 150)	141,3 mm (DN 125)	M66259.872
168,3 mm (DN 150)	168,3 mm (DN 150)	M66259.873
219,1 mm (DN 200)	219,1 mm (DN 200)	M66259.972

Verteiler/HZW Außen-ø Rohr	WEZ Außen-ø Rohr	Bestellnummer
88,9 mm (DN 80)	76,1 mm (DN 65)	M66259.592
88,9 mm (DN 80)	88,9 mm (DN 80)	M66259.593
114,3 mm (DN 100)	114,3 mm (DN 100)	M66259.695
168,3 mm (DN 150)	141,3 mm (DN 125)	M66259.892
168,3 mm (DN 150)	168,3 mm (DN 150)	M66259.893
219,1 mm (DN 200)	219,1 mm (DN 200)	M66259.992

## Übergänge vom Großverteiler zum Wärmeerzeuger (ohne Heizungswart)

Mit Isolierung bei Verwendung ohne Heizungswart.

**BigFixLock-Schweißende m. Isolierung, 1 Paar bei Verwendung ohne Heizungswart**



Verteiler Außen-ø Rohr	WEZ Außen-ø Rohr	Achsabstand	Bestellnummer
114,3 mm (DN 100)	48,3 mm (DN 40)	225 mm	M66258.671
114,3 mm (DN 100)	60,3 mm (DN 50)	225 mm	M66258.672
114,3 mm (DN 100)	76,1 mm (DN 65)	225 mm	M66258.673
114,3 mm (DN 100)	88,9 mm (DN 80)	225 mm	M66258.674
168,3 mm (DN 150)	114,3 mm (DN 100)	340/450 mm	M66258.871
168,3 mm (DN 150)	141,3 mm (DN 125)	340/450 mm	M66258.872
168,3 mm (DN 150)	168,3 mm (DN 150)	340/450 mm	M66258.873
219,1 mm (DN 200)	219,1 mm (DN 200)	450 mm	M66258.972

**BigFixLock-Flansch PN 6m. Isolierung, 1 Paar bei Verwendung ohne Heizungswart**



Verteiler Außen-ø Rohr	WEZ Außen-ø Rohr	Achsabstand	Bestellnummer
114,3 mm (DN 100)	48,3 mm (DN 40)	225 mm	M66258.691
114,3 mm (DN 100)	60,3 mm (DN 50)	225 mm	M66258.692
114,3 mm (DN 100)	76,1 mm (DN 65)	225 mm	M66258.693
114,3 mm (DN 100)	88,9 mm (DN 80)	225 mm	M66258.694
168,3 mm (DN 150)	114,3 mm (DN 100)	340/450 mm	M66258.891
168,3 mm (DN 150)	141,3 mm (DN 125)	340/450 mm	M66258.892
168,3 mm (DN 150)	168,3 mm (DN 150)	340/450 mm	M66258.893
219,1 mm (DN 200)	219,1 mm (DN 200)	450 mm	M66258.992

HZW = Heizungswart / V= Verteiler / WEZ = Wärmeerzeuger



## Übergänge von der Pumpengruppe zum Heizkreis

Wählen Sie den richtigen Übergang für Ihren Heizkreis. Für Heizkreisgruppen DN 25 – DN 65.

### Für MeiFlow M Pumpengruppen:

O-Ring Verschraubung mit Pressverbindung, 1 Paar



Ausführung	Bestellnummer
DN 25	M80597.0006
DN 32 / DN 32+	M80597.0007

Klemmringverschraubung, 1 Stk. - Geeignet für Kupferrohre, Stahl- und Edelstahlrohre und Kunststoff- und Mehrschichtverbundrohre.



Ausführung	Abmessungen	Bestellnummer
DN 25	28 mm x 1"	MG29611.14
DN 32 / DN 32+	35 mm x 1 1/4" M	MG29611.15

### Für MeiFlow L Pumpengruppen:

BigFixLock - Bögen, 1 Paar



Ausführung	Außenmaß in mm	Bestellnummer
DN 40	48,3	M66259.245
DN 50	60,3	M66259.345
DN 65	76,1	M66259.445

BigFixLock - Rollnut Verbindungsschelle, 1 Paar



Ausführung	Außenmaß in mm	Bestellnummer
DN 40	48,3	M66259.21
DN 50	60,3	M66259.31
DN 65	76,1	M66259.41

BigFixLock - Außengewinde, 1 Paar



Ausführung	Gewindemaß	Bestellnummer
DN 40	R 1 1/2" M	M66259.26
DN 50	R 2" M	M66259.36
DN 65	R 2 1/2" M	M66259.46

BigFixLock - Schweißende, 1 Paar



Ausführung	Außenmaß in mm	Bestellnummer
DN 40	48,3	M66259.27
DN 50	60,3	M66259.372
DN 65	76,1	M66259.47

BigFixLock - Pressverbindung C-Stahl mit M-Kontur, 1 Paar



Ausführung	Außenmaß in mm	Bestellnummer
DN 40	42	M66259.28
DN 50	54	M66259.38

BigFixLock F - Verbindungsschelle mit Flanschanschluss, 1 Paar



Typ	ø Rohr DN	(V, HZW)* Außenmaß in mm	ø Rohr (Flanschanschluss) DN	Bestellnummer
DN 50 - DN 40	50	60,3	40	M66259.391
DN 50 - DN 50	50	60,3	50	M66259.392
DN 50 - DN 65	50	60,3	65	M66259.393

\*HZW = Heizungswart / V= Verteiler

## Stellmotoren und Regelungsset

Stellmotorenübersicht für gemischte Pumpengruppen bis DN65 und Regelungsset differenzdruckgesteuerte Regelung.



### Für MeiFlow L DN 40 – 65

Beschreibung	Bestellnummer	Abb.
Stellmotor 230V, 3-Pkt., Laufzeit 140 s, 15Nm für DN 40/50, mit Not-Handbetrieb	M66341.6	(A)
Stellmotor 230V/50Hz, 20Nm, Laufzeit 130 s, für DN 65	M66345.7	(B)
Stellmotor 24V, 0-10V Steuersignal, für DN 40/50/65	M66345.8	(B)
Anlegethermostat (STW)	M45160.01	(C)

### Für MeiFlow M DN 25 – 32+

Beschreibung	Bestellnummer	Abb.
Stellmotor 230V, 6Nm, Laufzeit 140 s	M66341	(A)
Stellmotor 24V, 6Nm, Laufzeit 140 s	M66341.3	(A)
Stellmotor 24 V, 0 - 10 V Ansteuerung	M66341.7	(A)
Festwertregler MFR3 230V, 6 Nm, Laufzeit 120 s, Fühler Pt1000	M66341.37	(D)
Witterunggeführter Stellmotor MWR3 230V, 6 Nm, Laufzeit 120 s	M66341.12	(D)
PWM-Signalkabel für Grundfos UPM3 Pumpe	M45101.762	

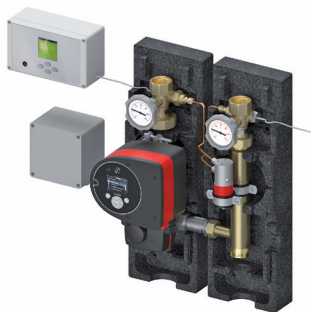

### Differenzdruckgesteuerte Heizkreisregelung für MeiFlow M & L

Typ	Bestellnummer
MeiTronic LFC (Typ LFCH/LFCH-M) als Erweiterungsatz für MeiFlow M / L (ohne Sensoren und Fühler)	M10575.306
Regelungsset mit Differenzdrucksensor und Temperaturfühler für MeiTronic LFC	M10575.304

## Flanschzwischenstücke für Pumpen

Bei Pumpengruppen mit vorbereitetem Pumpenausschnitt ist die maximale Einbaulänge angegeben. Bei kürzeren Einbaulängen sind Flanschzwischenstücke als Längenausgleich erforderlich. **Hinweis:** Nicht in Lieferumfang der Pumpengruppe enthalten.

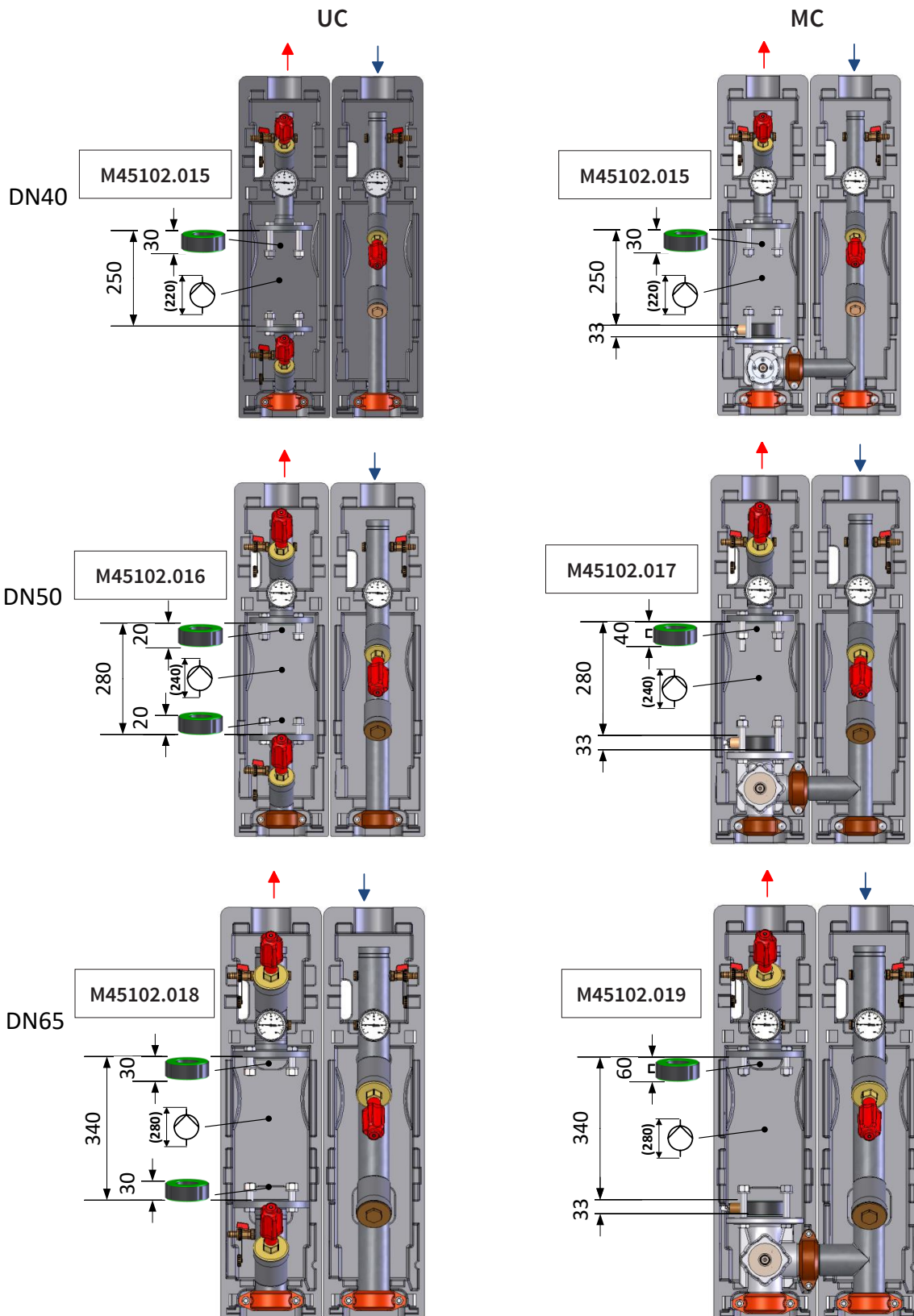

Nr.	Artikel	Nennweite	Bestellnummer
1	Kaskaden Grundmodul 2-fach mit Endkappe	DN 65	M66451.37
2	Kaskaden Erweiterung 1-fach mit Endkappen	DN 65	M66451.38
3	Anschluss-Set für Wandheizkessel 1 (Anschluss-Set je nach Kesselausstattung siehe S. 5)		M66362. <input type="text"/>
4	Anschluss-Set für Wandheizkessel 2 (Anschluss-Set je nach Kesselausstattung siehe S. 5)		M66362. <input type="text"/>
5	Anschluss-Set für Wandheizkessel 3 (Anschluss-Set je nach Kesselausstattung siehe S. 5)		M66362. <input type="text"/>
6	Verbindungs-Set zwischen Sammler und Wandheizkessel 1 mit isoliertem Edelstahl-Wellrohr		M66362.33
7	Verbindungs-Set zwischen Sammler und Wandheizkessel 2 mit isoliertem Edelstahl-Wellrohr		M66362.33
8	Verbindungs-Set zwischen Sammler und Wandheizkessel 3 mit isoliertem Edelstahl-Wellrohr		M66362.33
9	Verbindungsatz (S-Bogen) für MeiFlow L BG 280 Heizungswart	DN 65 – DN 80	M66421.50
10	MeiFlow L BG 280 mit hydraulischer Weiche	DN 80	M66374.80
<b>Nachfolgend weiterführende Wärmeverteilung über Großverteiler (nicht abgebildet)</b>			
11	BigFixLock Übergang (DN80 – DN100) von MeiFlow L BG zu Verteiler MeiFlow L MF 280	DN 80 – DN 100	M66258.634
12	MeiFlow L MF 280 Verteiler 2 Heizkreise	DN 100	M66457.0
13	MeiFlow M UC Pumpengruppe für ungemischte Heizkreise (verschiedene Pumpentypen zur Auswahl)	DN 25	M66814. <input type="text"/>
14	Übergangverschraubung Pumpengruppe zu Verteiler MeiFlow L MF	DN 40 – DN 50	M66305.50
15	MeiFlow M MC Pumpengruppe für gemischte Heizkreise (verschiedene Pumpentypen zur Auswahl)	DN 32	M66834. <input type="text"/>
16	Übergangverschraubung Pumpengruppe zu Verteiler MeiFlow L MF	DN 40 – DN 50	M66305.50

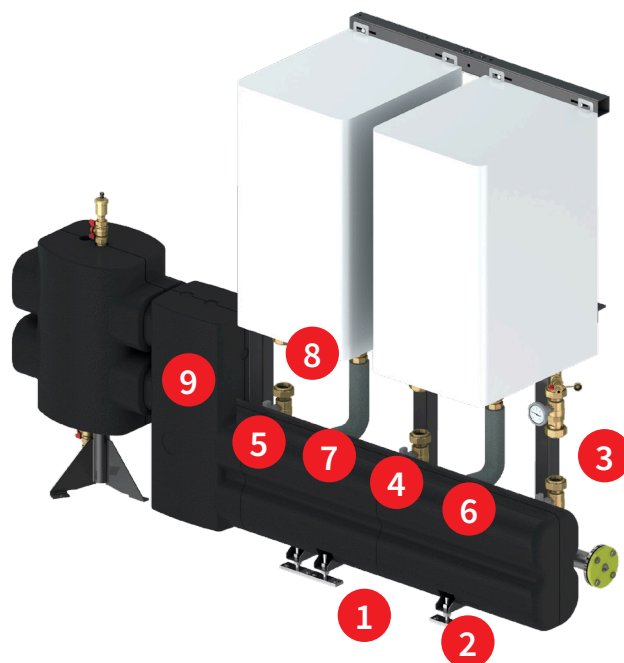

Keine aufwendigen  
Schweißverbindungen



Kurze Montagezeiten

## Produktkombination Beispiel Verteiler 700 kW

Nr.	Artikel	Nennweite	Bestellnummer
1	BigFixLock F Flanschübergang zum Wärmeerzeuger (Für weitere Übergänge siehe S. 23)	DN100	M66259.695
2	MeiFlow L BG 700 ohne hydraulische Weiche (alternativ mit hydraulischer Weiche)	DN100	M66374.10 (M66374.100)
3	BigFixLock Übergang (DN100 – DN150) von MeiFlow L BG zu Verteiler MeiFlow L MF 700	DN100 – DN150	M66258.831
4	MeiFlow L MF 700 Verteiler 3 Heizkreise	DN150 / Heizkreisabgänge DN50	M66457.3
5	MeiFlow L UC Pumpengruppe für ungemischte Heizkreise inkl. BigFixLock-Schellen	DN50	M66538.21
6	MeiFlow L MC Pumpengruppe für gemischte Heizkreise inkl. BigFixLock-Schellen	DN50	M66548.12WI
7	MeiFlow L MC Pumpengruppe für gemischte Heizkreise inkl. BigFixLock-Schellen	DN65	M66549.22
8	Winkelanschluss MeiFlow L MF	DN150	M66457.330
9	MeiFlow L MF 700 Verteiler 2 Heizkreise	DN150 / Heizkreisabgänge DN50	M66457.2
10	MeiFlow M UC Pumpengruppe für ungemischte Heizkreise (verschiedene Pumpentypen zur Auswahl)	DN25	M66813.___
11	Übergangverschraubung Pumpengruppe zu Verteiler MeiFlow L MF	DN40 – DN50	M66305.50
12	MeiFlow M MC Pumpengruppe für gemischte Heizkreise (verschiedene Pumpentypen zur Auswahl)	DN32+	M66834.___
13	Übergangverschraubung Pumpengruppe zu Verteiler MeiFlow L MF	DN40 – DN50	M66305.50

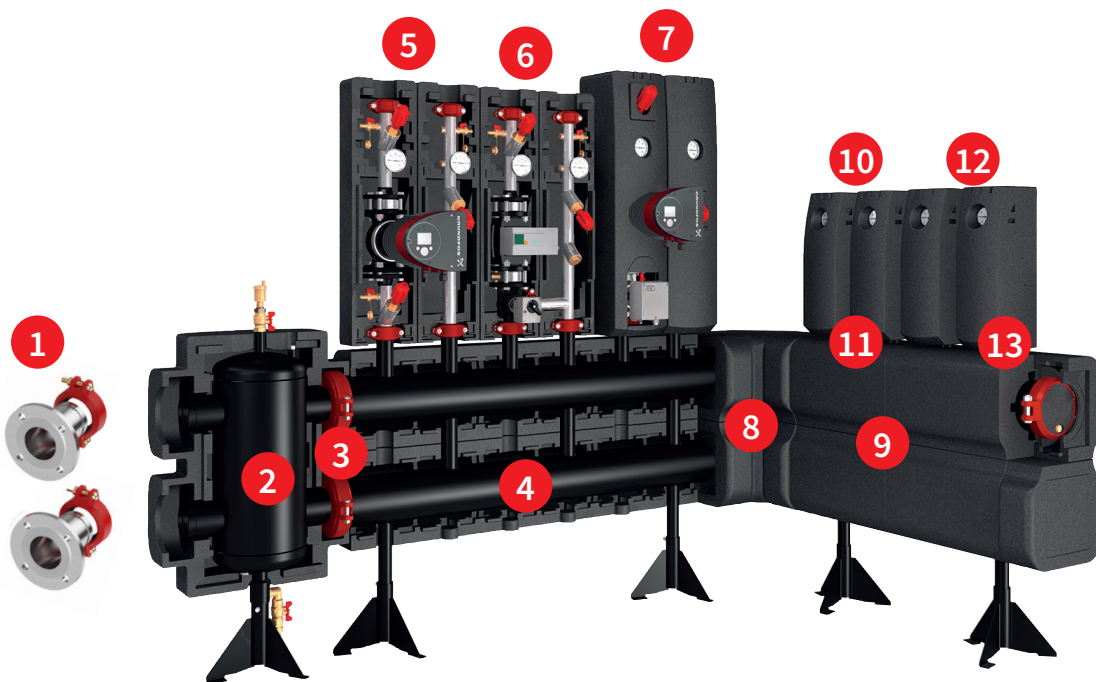

Keine aufwendigen  
Schweißverbindungen



Kurze Montagezeiten

## Systemhöhe

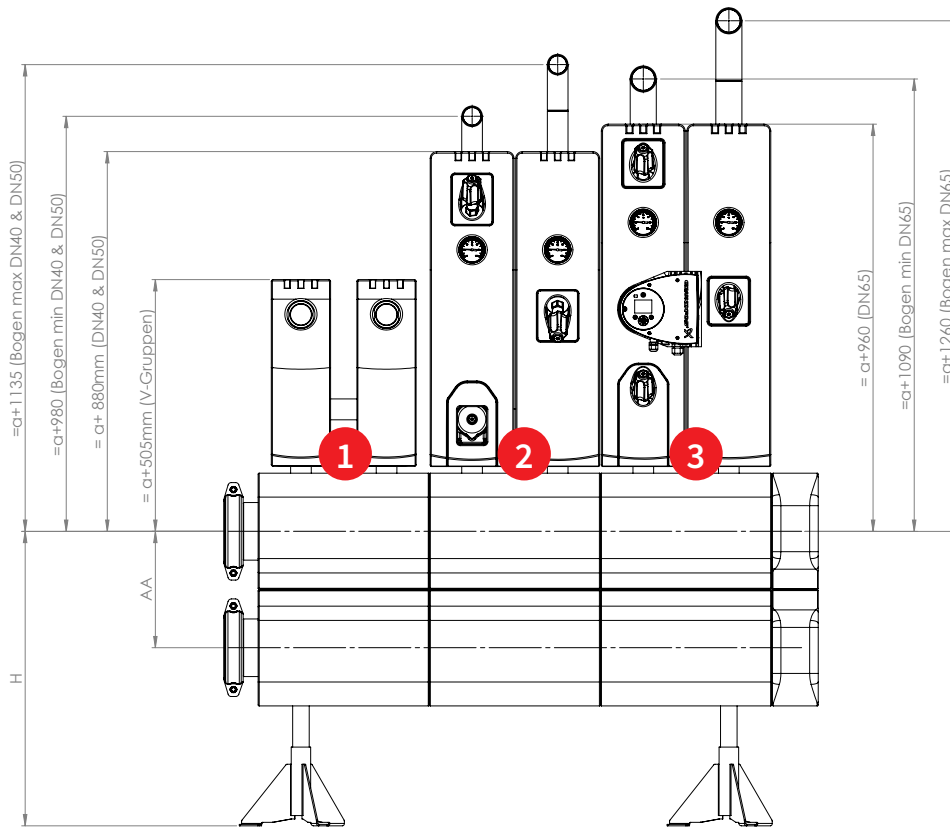

**Hinweis:** Für eine Höhenanpassung des Verteilers oder Heizungswarts sind die Zwischenrohre der FüÙe auf die erforderliche Länge zu kürzen.

Systemhöhe Verteiler + Pumpengruppe

	MeiFlow M [V-Gruppen] 1				MeiFlow L DN40/50 [FL-Gruppe] 2				MeiFlow L DN65 [FL-Gruppe] 3				AA [mm]	a [mm]
	HGesamt <sub>MIN</sub> o. HZW [mm]	HGesamt <sub>MAX</sub> m. HZW [mm]	Erforderlich Mindestraumhöhe H <sub>Min</sub>	Erforderliche Mindestraumhöhe H <sub>max</sub>	HGesamt <sub>MIN</sub> o. HZW [mm]	HGesamt <sub>MAX</sub> m. HZW [mm]	Erforderlich Mindestraumhöhe H <sub>Min</sub>	Erforderliche Mindestraumhöhe H <sub>max</sub>	HGesamt <sub>MIN</sub> o. HZW [mm]	HGesamt <sub>MAX</sub> m. HZW [mm]	Erforderlich Mindestraumhöhe H <sub>Min</sub>	Erforderliche Mindestraumhöhe H <sub>max</sub>		
280 kW	1250	1360	1350	1460	1880	1990	1980	2090	2005	2115	2105	2215	225	170
700 kW	1475	1595	1575	1695	2105	2225	2205	2325	2230	2350	2330	2450	340	230
1150 kW	1585	1750	1685	1850	2215	2380	2315	2480	2340	2505	2440	2605	450	230
2300 kW	1585	1750	1685	1850	2215	2380	2315	2480	2340	2505	2440	2605	450	230

\* HMIN = HVerteiler + a + Pumpengruppe mit Rohrbogen  
 \*\* HMAX = HVerteiler + a + Pumpengruppe mit Rohrbogen  
 Erforderliche Mindestraumhöhe = HMIN / HMAX + 100 mm

## Planungshinweise Doppelpumpen

Wir empfehlen die Positionierung der Pumpengruppe (PG) DN65 oder DN50 ausschließlich links (siehe in Abb. Pos. A) auf dem Heizkreisverteiler (D), um eine Kollision mit der benachbarten Pumpengruppe zu vermeiden. Bei abweichender Positionierung oder der Montage mehrerer PG (Pos. B und/oder C) in der Nennweite DN50 weisen wir auf die Notwendigkeit einer nachträglichen Bearbeitung der EPP-Isolierung hin. Die PG DN65 soll nicht auf dem Verteiler bei Pos. B und/oder C montiert werden, da ansonsten der DN65-Pumpensumpf mit der links-benachbarten PG kollidieren würde.

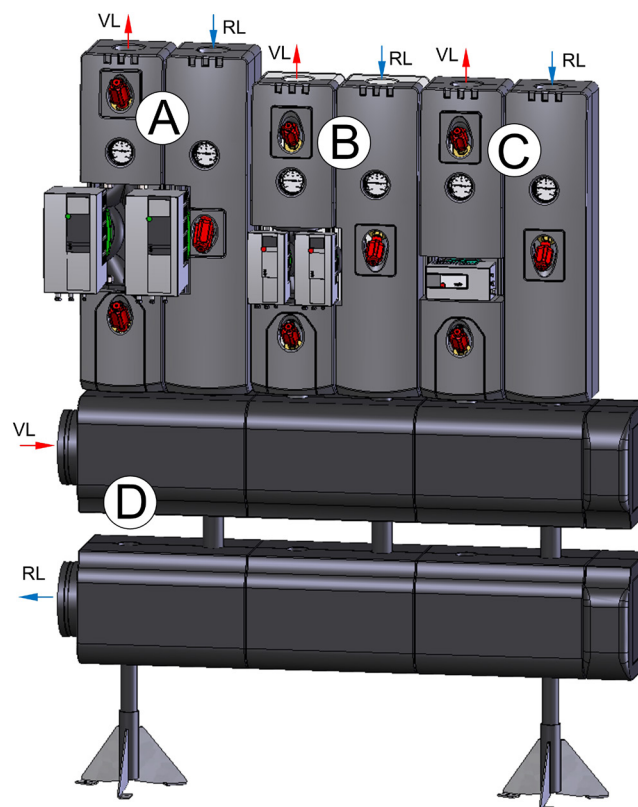

### Montagebeispiel:

- (A) Pumpengruppe, MeiFlow L UC D DN65, Stratos D 65/1-12
- (B) Pumpengruppe, MeiFlow L UC D DN40, Stratos D 40/1-8
- (C) Pumpengruppe, MeiFlow L UC DN40, Stratos 40/1-12
- (D) Heizkreisverteiler, MeiFlow L MF 2300 kW, DN200, 3HC

## Ermittlung der Baulänge

Jeder Heizkreis benötigt eine Baulänge von 500 mm. Der gedämmte Blinddeckel beansprucht 135 mm. Damit errechnen sich folgende Längen der Heizkreise (HK) ohne Winkel und ohne Anschluss an den Wärmeerzeuger:

Anzahl HK	2	3	4	5	6	7	8	9	10	11	12	13	14	15
Länge (mm)	1.135	1.635	2.135	2.635	3.135	3.635	4.135	4.635	5.135	5.635	6.135	6.635	7.135	7.635

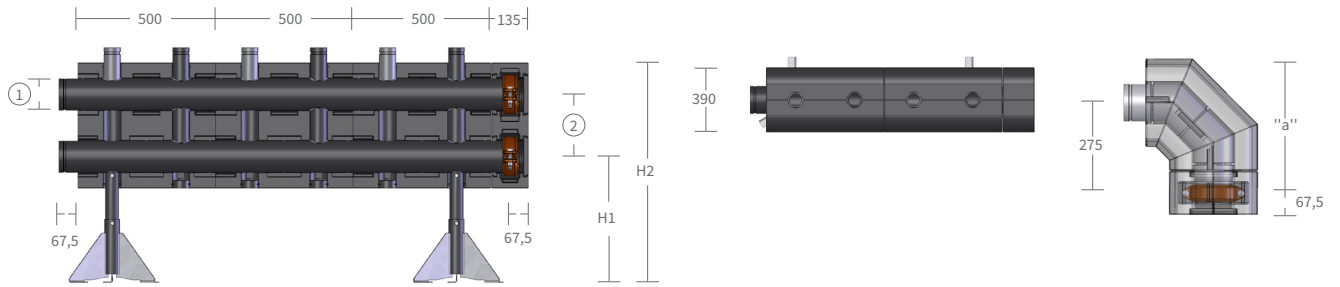

Leistung [kW]	V.-strom [m <sup>3</sup> /h]	H1 [mm]	H2 [mm]	(1)	(2) [mm]	"a"
280	12	530	870	DN 100	225	345
700	30	555	1065	DN 150	340	445
1.150	50	555	1175	DN 150	450	445
2.300	100	580	1200	DN 200	450	445

## Heizungswarte

**Hinweis:** Der Heizungswart gibt die Höhe des Gesamtsystemes vor, weil dieser fest mit dem Standfuß verbunden ist. Die Anpassung der Verteilerhöhe ( $H1_{\text{Verteiler}}$ ) basiert auf dem Maß ( $H1_{\text{Heizungswart}}$ ) des Heizungswartes.

Leistung [kW]	V.-strom [m <sup>3</sup> /h]	L [mm]	H1 [mm]	H2 [mm] *	Tiefe [mm]
280	12	490	460	865	350
700	30	500	520	1105	430
1.150	50	660	565	1310	560
2.300	100	660	565	1310	560

\* H2 = Oberkante Isolierung

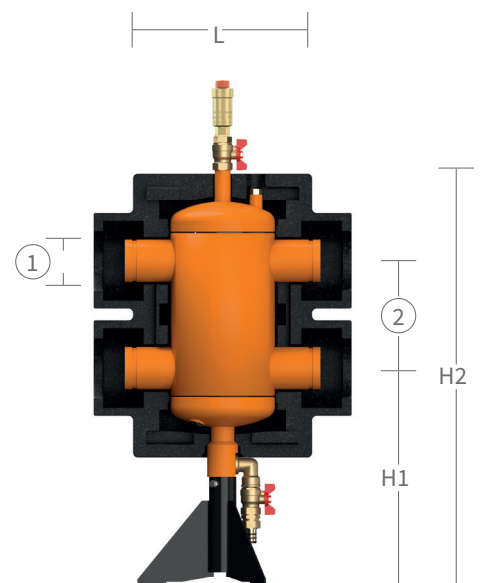



# Dimensionen und Aufstellung

## Aufstellbeispiele

**I** < 700 kW, 5-fach, ohne HZW, Übergang zum Wärmeerzeuger mit Schweißende

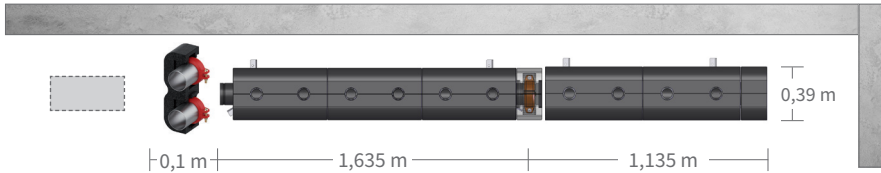

**II** < 1150 kW, 3 plus 4-fach mit Unterbrechung (Wand), 1x Winkel, mit HZW, Übergänge mit Flanschen

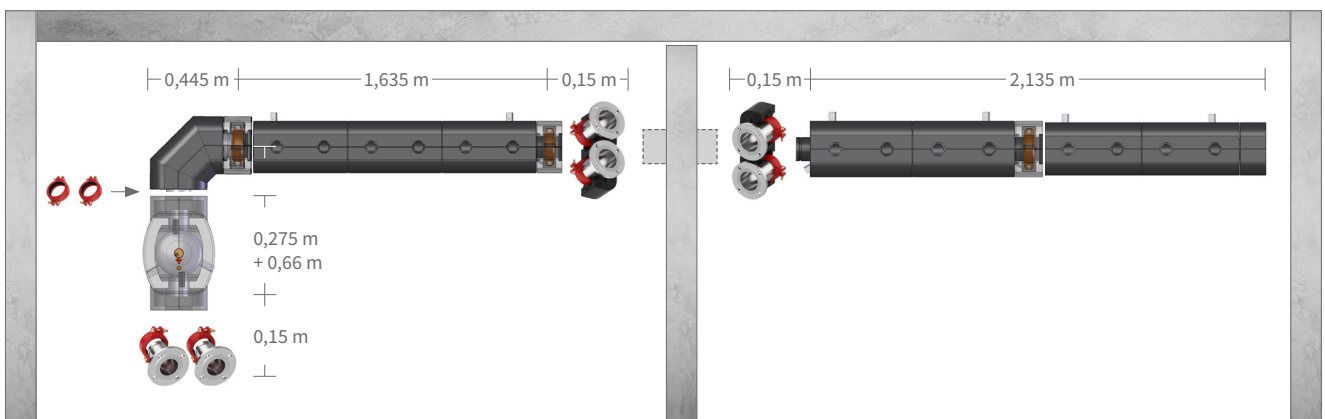

**III** < 280 kW, 2 plus 3-fach, 1x Winkel, mit HZW, Übergänge mit Flanschen

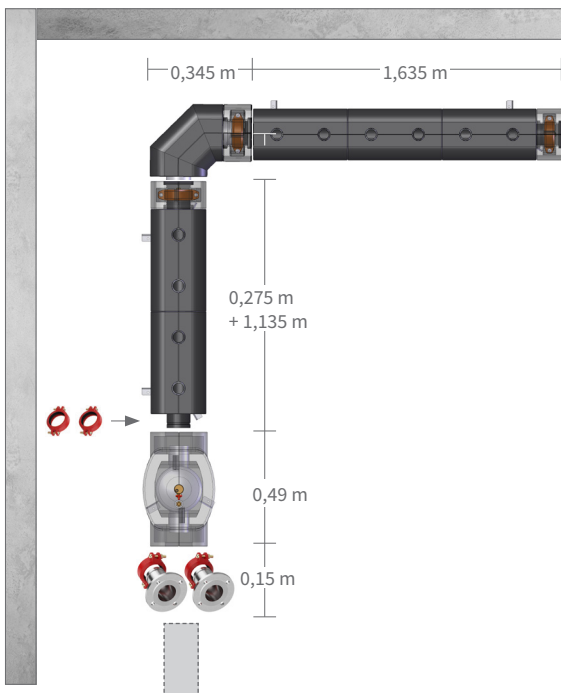

**IV** < 2300 kW, 2- plus 2- plus 3-fach, 1x Winkel, mit HZW, Übergänge mit Schweißende

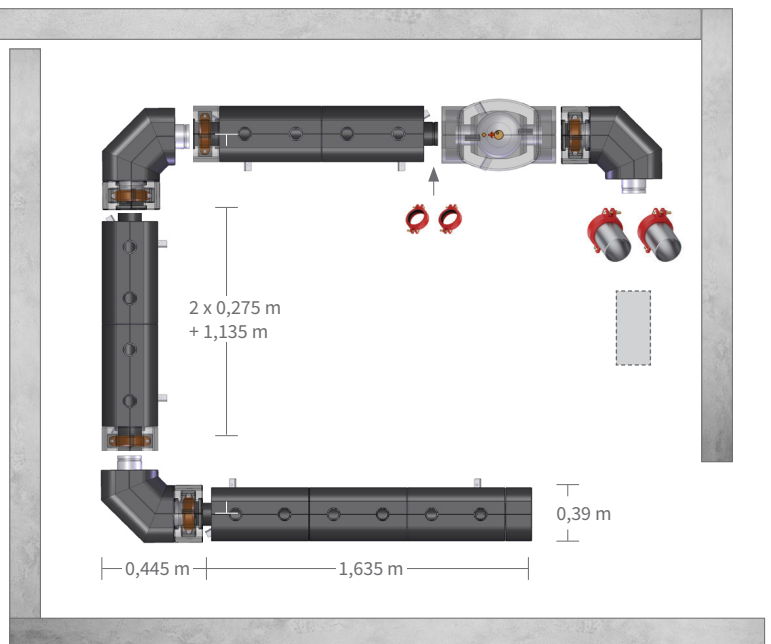

 Anschlussleitung bauseits

 Übergänge separat zu bestellen

Berücksichtigen Sie ca. 20 cm Wandabstand zur nachträglichen Montage der Dämmschalen.

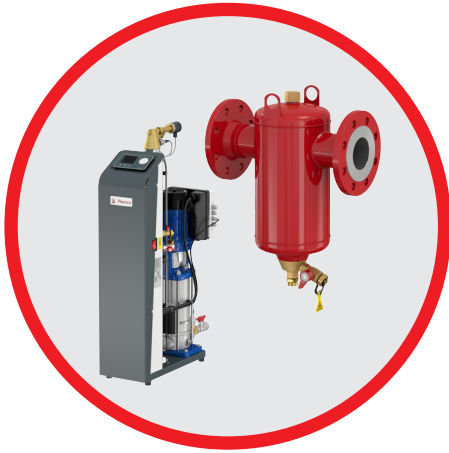

**EFFIZIENZTECHNOLOGIE**



**DRUCKHALTETECHNOLOGIE**



**ENERGIEVERTEILUNG**

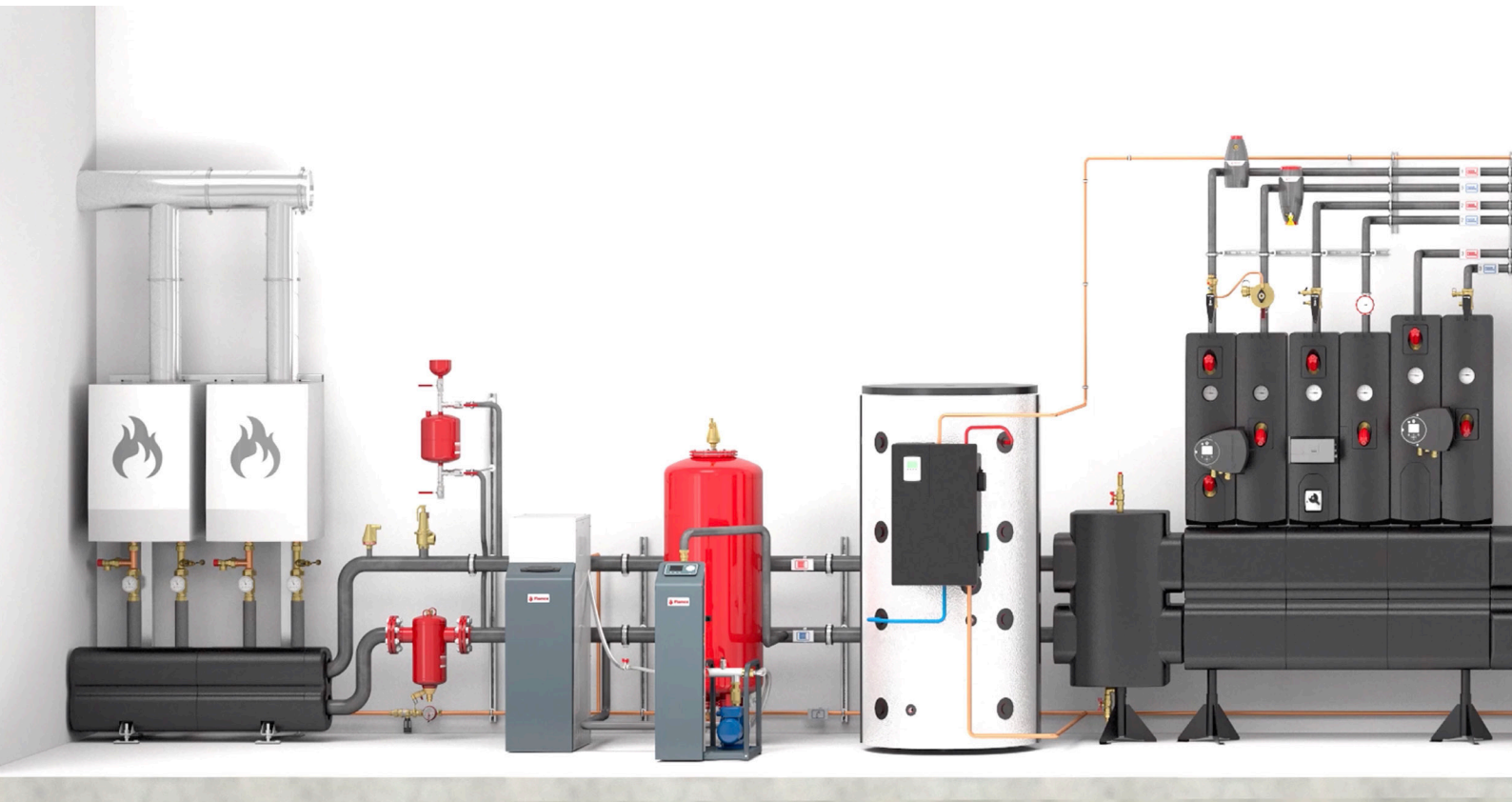

## Druckausdehnungs-Systeme für Heizung, Solar und Kühlung

**Flamco** stellt ein umfangreiches Sortiment an Ausdehnungsgefäßen her. Sowohl die Stahlgefäße als auch die darin enthaltenen Membranen sind von höchster Qualität und garantieren damit eine lange Lebensdauer.

**Flamco** Ausdehnungsgefäße sind für Kühl- und Heizungswasseranlagen von 2 bis 5200 Litern geeignet. Neben Ausdehnungsgefäßen bietet Flamco ein umfangreiches Sortiment an Druckhalteautomaten mit Kompressorsteuerung (Baureihe Flexcon M-K) oder mit Pumpensteuerung (Flamcomat) an, die sich alle durch optimale technische Leistung auszeichnen und über ein einfach zu bedienendes Display verfügen. Diese Druckhalteautomaten halten den Druck in der Anlage unabhängig von der Wassertemperatur konstant. Aufgrund ihrer hohen Volumeneffizienz sind sie platzsparender als normale Ausdehnungsgefäße. Flamco bietet auch eine breite Palette von Nachspeiseeinheiten als Ergänzung zur Druckhaltung an.



Erfahren Sie mehr in unseren Technischen Broschüren und unter [www.flamcogroup.com](http://www.flamcogroup.com)

### **Flamconnect** - App

Sie haben keine Zeit, ein vollständiges Anweisungsbuch zu lesen?

Wir haben vollstes Verständnis dafür!

Mit unserer **Flamconnect** - App wird die Inbetriebnahme zu einem einfachen Plug&Play. Sie brauchen nur die einzelnen Schritte zu befolgen und sind im Handumdrehen fertig.

Für einen optimalen Support können Sie sich über Bluetooth mit den Geräten vor Ort verbinden und sehen sofort, welche Vorkommnisse es gegeben hat.

Diese App passt die Inbetriebnahme an das Zeitalter des Digitalen an und bietet eine detaillierte Übersicht für eine optimale Gerätewartung vor Ort.



## Strangregulierventile

Das **NexusValve** Komplettsortiment beinhaltet zahlreiche Varianten von statischen sowie dynamischen Strangregulierventilen sowie Differenzdruckregler bis hin zu voreinstellbaren Absperrkugelhähnen von DN 15 bis  $\geq$  DN 300.

Eine optimierte Ventilkonstruktion und abgestimmte Partnerventile gewährleisten ein perfektes Zusammenspiel sowie die Vereinfachung von Wartung und Service im Installationssystem.

Eine manuelle Voreinstellung ist genauso möglich wie die deutlich effektivere Messung und Einstellung der Durchflüsse mit dem kompakten NexusValve Messcomputer.

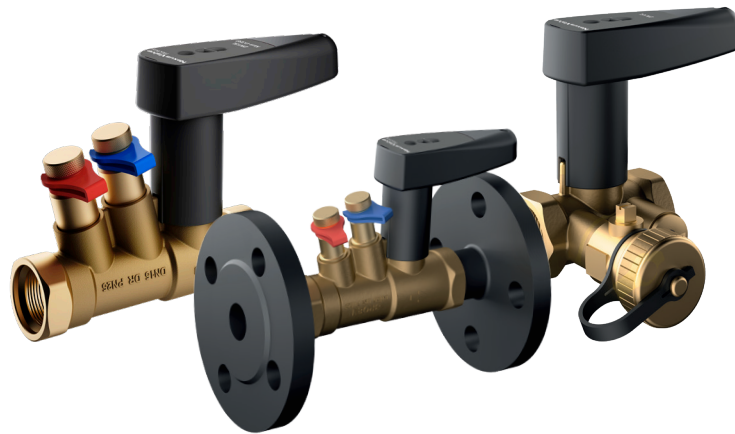

Erfahren Sie mehr in unseren Technischen Broschüren und unter [www.flamcogroup.com](http://www.flamcogroup.com)

## Entgasungsautomaten

Für Heizungs- und Kühlwassersysteme mit MAG oder Druckhalteautomaten.

**Vacumat Eco** dient der Entgasung und Nachspeisung in geschlossenen Warmwasserheizungs- bzw. Kühlwasseranlagen.



Erfahren Sie mehr in unseren Technischen Broschüren und unter [www.flamcogroup.com](http://www.flamcogroup.com)

# Anfragebogen für Großverteiler

Wir unterstützen Sie gerne bei der Planung. Dazu tragen Sie bitte die anlagenspezifischen Kenndaten in den Anfragebogen ein und senden diesen an [info@flamco.de](mailto:info@flamco.de).

**Firma/Ansprechpartner** \_\_\_\_\_

**Objekt:** \_\_\_\_\_

**Datum:** \_\_\_\_\_ **Unterschrift:** \_\_\_\_\_

**Leistung Heizkessel in kW** \_\_\_\_\_ **kW** **Anschlüsse in DN:VL** \_\_\_\_\_ **RL** \_\_\_\_\_

**Pumpengruppen** \_\_\_\_\_ **Hinweise** \_\_\_\_\_

Heizkreis(e)		1	2	3	4	5	6	7	8	
<b>Fördermenge</b>	m <sup>3</sup> /m									Bitte vorhandene Daten eingeben
<b>Leistung bei ΔT=20 K</b>	kW									
<b>Pumpe</b>	Hinweis: DN25, 32 = Gewinde* DN40, 50, 65 = Flansch									Bezeichnung/Typ eingeben

<b>mit Absperrset</b>										Bitte ankreuzen
<b>mit Zählereinbaustrecke</b>										

<b>mit Mischer</b>	DN Mischer = DN Pumpe									Bitte ankreuzen
<b>mit Stellmotor</b>	230 V / 50 Hz 24 V Ansteuerung 0–10 V									

<b>Übergänge zum Heizkreis (1Paar)</b>										Bitte ankreuzen
	BigFixLock - Bögen									
	BigFixLock - BigFixLock									
	BigFixLock - Außengewinde									
	BigFixLock - Schweißende									

Schilder (Vorlauf rot/Rücklauf blau) 1 Paar  Bitte Menge angeben

**\*Achtung: Beim Einsatz von MeiFlow M auf Großverteiler Übergänge (Reduzier-Set) mitbestellen** Art.Nr. M66305.50  Bitte Menge angeben

## Großverteiler

Fördermenge	m <sup>3</sup> /h	12	30	50	100	
<b>Leistung bei ΔT=20 K</b>	<b>kW</b>	280	700	1150	2300	
<b>seitliche Anschlüsse (BigFixLock-Nut)</b>	<b>Rohr ø mm</b>	114,3	168,3	168,3	219,1	
<b>1-Kreismodul (Heizkreisabgang DN80)</b>		n.n.				
<b>1-Kreismodul (Heizkreisabgang DN100)</b>		n.n.				
<b>2-Kreismodul (Heizkreisabgänge DN50)</b>						Bitte Menge angeben (Falls unbekannt, senden Sie eine Skizze mit Heizraumabmessungen. Wir berücksichtigen Winkel in notwendiger Anzahl)
<b>3-Kreismodul (Heizkreisabgänge DN50)</b>						
<b>Winkel für Verteiler</b>						

## Heizungswart (Option) Inkl. Magnetitabscheider

Fördermenge	m <sup>3</sup> /h	12	30	50	100	
<b>Leistung bei ΔT=20 K</b>	<b>kW</b>	280	450	700	1150	(Übergänge vom Heizungswart zum Verteiler werden von uns passend gewählt)
<b>seitliche Anschlüsse (BigFixLock-Nut)</b>	<b>Rohr ø mm</b>	88,9	114,3	168,3	219,1	
						Bitte ankreuzen

<b>Funktion hydraulische Weiche</b>	ja	nein	
			Bitte ankreuzen

## Übergänge zum Wärmezeuger (1 Paar)

BigFixLock-Schelle - BigFixLock-Schelle				
BigFixLock-Schelle - Flansch (PN6)				
BigFixLock-Schelle - Schweißende				

## Bemerkung

# Bestellformular

## Großverteiler und Heizungswart

Bitte geben Sie in der nachfolgenden Tabelle die von Ihnen gewünschte Leistung (P) in kW sowie den damit vorliegenden Volumenstrom (V) an. Des Weiteren ergänzen Sie die Artikelnummern in den roten Rahmen basierend auf Ihrer getroffenen Auswahl und tragen die von Ihnen gewünschte Menge je Artikel ein.

P (kW)	V (m³/h)	Abb.	Bauteil	Art.-Nr.	Anzahl
			2-fach-Verteiler	M66457	
			3-fach-Verteiler	M66457	
			Winkel für Verteiler <sup>3)</sup>	M66457	
			Sonderverteiler		
			Mit Hydraulischer Weiche	M66374	
			Ohne Hydraulische Weiche	M66374	
			Übergang <input type="text"/> x <input type="text"/>	M66258	
			Übergang zum Wärmeerzeuger	M66259	
				M66258	

## Heizkreisgruppen (bei mehr als 3 Heizkreisen kopieren Sie diese Vorlage öfter)

Heizkreis-Nr.	DN / Art	Hinweise	Bauteil	Art.-Nr.	Anzahl
Beispiel HK	32+ / MK		Pumpengruppe	M66834.55	1
		Wählbar	Distanz-/Absperrset		0
		Zwingend bei DN25/32/32+	Übergang zum Verteiler	M66305.50	1
		Wählbar bei DN25/32/32+	Übergang zum Heizkreis	MG29611.15	0
		Zwingend bei DN40/50/65	Flansch-Zwischenstück		0
		Wählbar bei DN40/50/65 o. Pumpe	WMZ-Einbaustr. extern		0
		Nur bei DN25 intern	Stellmotor	M66341	1
		Bei MK	STW	M45160.01	1
HK <input type="text"/>	<input type="text"/> / <input type="text"/> K		Pumpengruppe		
		Wählbar	Distanz-/Absperrset		
		Zwingend bei DN25/32/32+	Übergang zum Verteiler	M66305.50	
		Wählbar bei DN25/32/32+	Übergang zum Heizkreis		
		Zwingend bei DN40/50/65	Flansch-Zwischenstück		
		Wählbar bei DN40/50/65 o. Pumpe	WMZ-Einbaustr. extern		
		Nur bei DN25 intern	Stellmotor		
		Bei MK	STW	M45160.01	
HK <input type="text"/>	<input type="text"/> / <input type="text"/> K		Pumpengruppe		
		Wählbar	Distanz-/Absperrset		
		Zwingend bei DN25/32/32+	Übergang zum Verteiler	M66305.50	
		Wählbar bei DN25/32/32+	Übergang zum Heizkreis		
		Zwingend bei DN40/50/65	Flansch-Zwischenstück		
		Wählbar bei DN40/50/65 o. Pumpe	WMZ-Einbaustr. extern		
		Nur bei DN25 intern	Stellmotor		
		Bei MK	STW	M45160.01	
HK <input type="text"/>	<input type="text"/> / <input type="text"/> K		Pumpengruppe		
		Wählbar	Distanz-/Absperrset		
		Zwingend bei DN25/32/32+	Übergang zum Verteiler	M66305.50	
		Wählbar bei DN25/32/32+	Übergang zum Heizkreis		
		Zwingend bei DN40/50/65	Flansch-Zwischenstück		
		Wählbar bei DN40/50/65 o. Pumpe	WMZ-Einbaustr. extern		
		Nur bei DN25 intern	Stellmotor		
		Bei MK	STW	M45160.01	

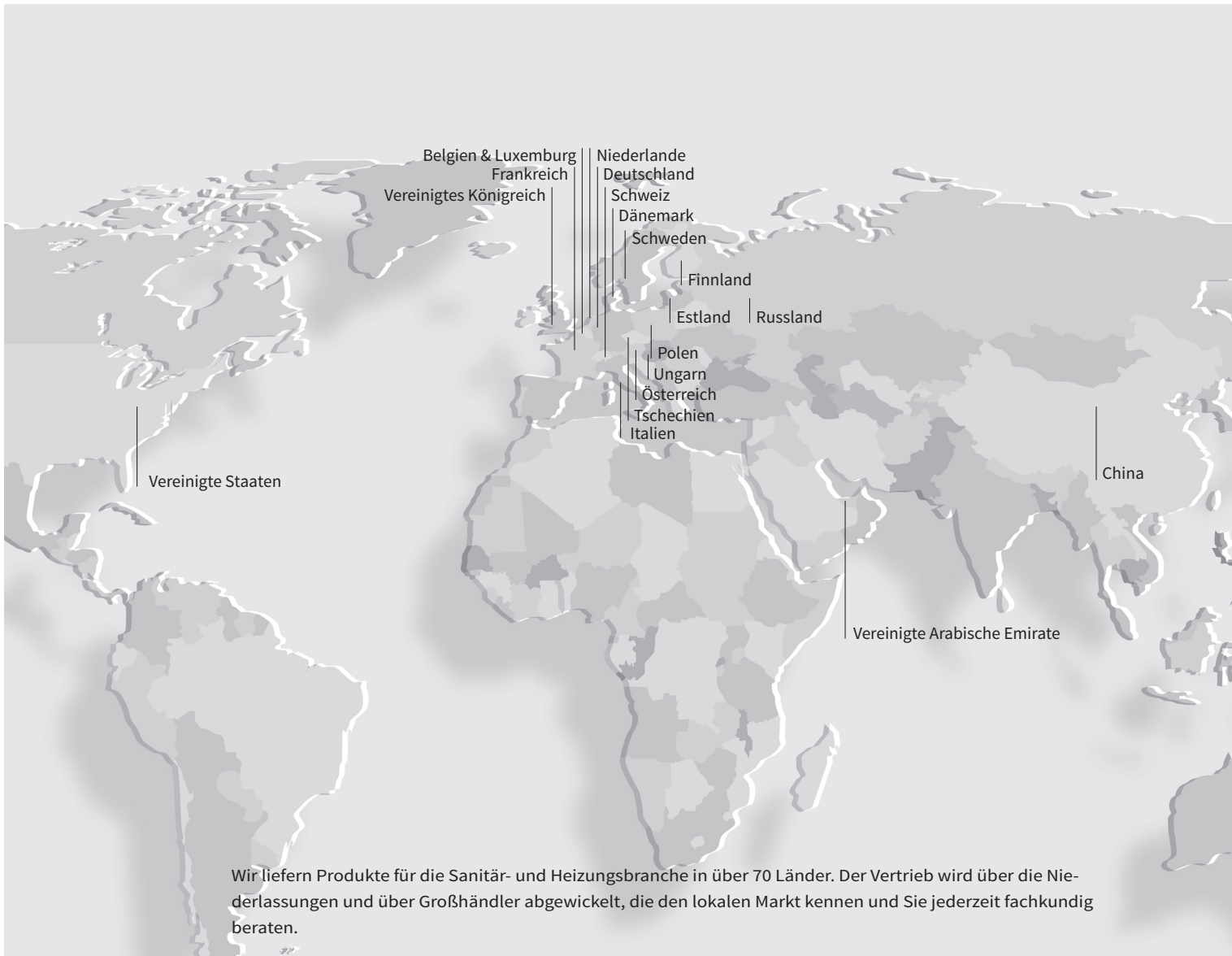

**Deutschland**

info@flamco.de  
www.flamco.de

**Österreich**

info@flamco.at  
www.flamco.at

**Schweiz**

info@flamco.ch  
www.flamco.ch