

Buffertkärn LS - Anslutnings layout

200 - 300 liter

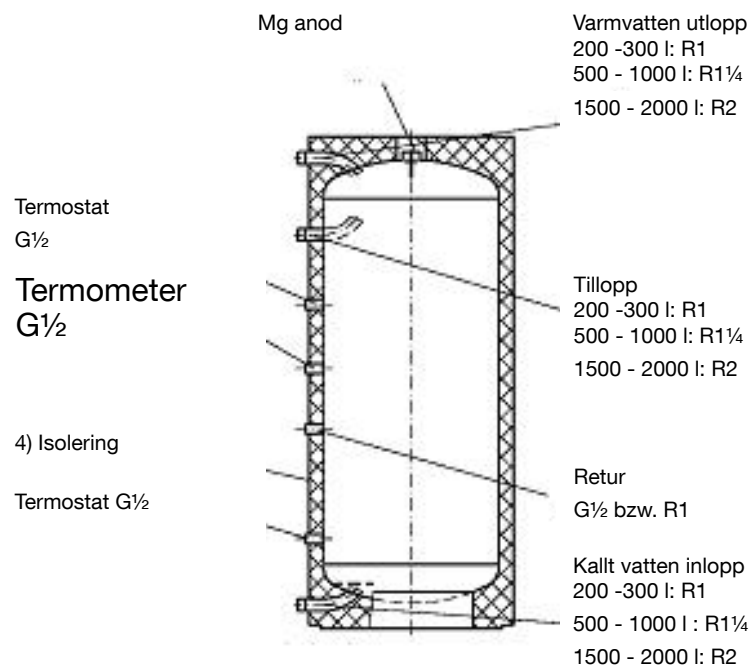

Vertikal justering skruvar medföljer

Tillåten arbetstemperatur: 95 ° C
Tillått arbetsöverskott: 10 bar

- 1) 80 mm mjukt skum som monteringsvänliga kit
- 2) från 500 liter, från 1500 liter 2.fläns i övre gaveln
- 3) från 1500 liter med el-anod
- 4) hårdskum med plastmantel

Anvisningar för anod gäller endast emaljerade tankar.

500 - 2000 liter

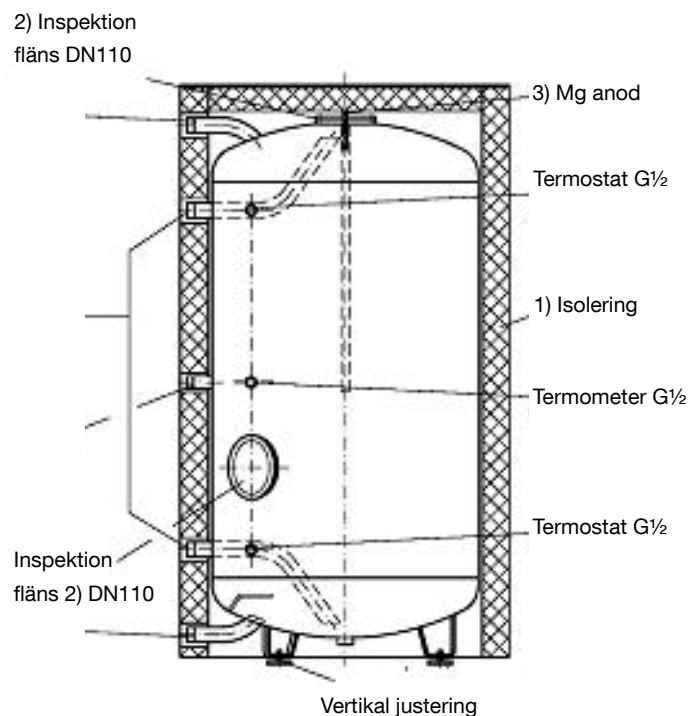

Installation, start och underhåll i enlighet med gällande tekniska regler genom en sakkunnig!
Garanti: Magnesiumanoden skall kontrolleras efter 2 års drift och sedan årligen. Byts vid behov.
Innan första uppfyllning skall anoden jordas och hela installationen måste spolas.

Om elanod används hänvisas till den separata installationsanvisningen.

Elaptroner installeras enligt respektive installationsanvisning, och kontrolleras regelbundet, enligt gällande regler.
Systemet kontrolleras under drift efter läckor, och flänsanslutning kan behöva efterdras.

Kontrollera säkerhetsventilen regelbundet.

För ytterligare frågor vänligen ring vår service.